

Messfeld:

*) Messentfernung:
Messfleckdurchmesser 60:1 im Scharfpunkt

Messfleckdurchmesser
35:1 im Fernfeld
(≥ 10 -facher
Scharfpunktstand)

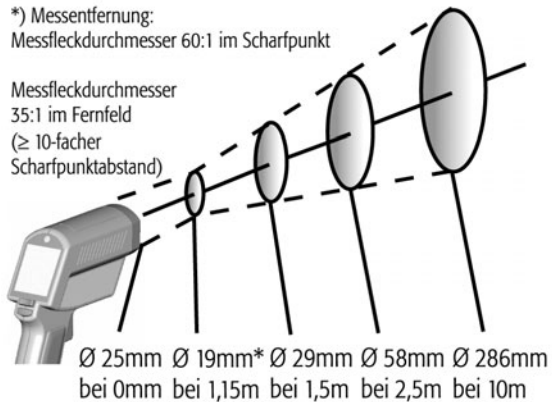

*) Messentfernung:
Messfleckdurchmesser 50:1 im Scharfpunkt

Messfleckdurchmesser
12:1 im Fernfeld
(≥ 10 -facher
Scharfpunktstand)

