

Weller®

WFE 20D



PEWA
Messtechnik GmbH

Weidenweg 21
58239 Schwerte

Tel.: 02304-96109-0

Fax: 02304-96109-88

E-Mail: info@pewa.de

Homepage: www.pewa.de

Betriebsanleitung - Mode d'emploi - Gebruiksaanwijzing - Istruzioni per l'uso - Operating Instructions - Instruktionsbok - Manual de uso - Betjeningsvejledning - Manual do utilizador - Käyttöohjeet - Οδηγίες Λειτουργίας - Kullanım kılavuzu - Návod k použití - Instrukcja obsługi - Üzemeltetési utasítás - Návod na používanie - Navodila za uporabo - Kasutusjuhend - Naudojimo instrukcija - Lietošanas instrukcija

Inhaltsverzeichnis

1. Achtung!	1
2. Beschreibung	1
Technische Daten	1
3. Inbetriebnahme	1
4. Bedienung des Gerätes	2
5. Problem und Lösung	3
6. Wartung, Arbeitshinweise	3
7. Ersatzteile	3
8. Zubehör	3
9. Lieferumfang	3
10. Anhang	3

Seite

Table of contents

1. Caution!	14
2. Description	14
Technical data	14
3. Commissioning	14
4. Operating the unit	15
5. Breakdown assistance	16
6. Maintenance, working information	16
7. Replacement parts	16
8. Accessories	16
9. Shipment	16
10. Appendix	16

Page

Table des matières

1. Attention!	4
2. Description	4
Caractéristiques techniques	4
3. Mise en service	4
4. Commande de l'appareil	5
5. Remèdes aux dérangements	6
6. Entretien, consigne de travail	6
7. Pièces de rechange	7
8. Accessoires	7
9. Ensemble de la livraison	7
10. Annexe	7

Page

Innehållsförteckning

1. Observera!	17
2. Beskrivning	17
Tekniska data	17
3. Idrifttagande	17
4. Användning	18
5. Felsökning	18
6. Underhåll, arbetsbeskrivning	19
7. Reservdelar	19
8. Tillbehör	19
9. I leveransen ingår	19
10. Bilaga	19

Sidan

Inhoud

1. Attentie!	8
2. Beschrijving	8
Technische gegevens	8
3. Ingebruikneming	8
4. Bediening van het toestel	9
5. Opheffing van storingen	10
6. Onderhoud, advies	10
7. Onderdelen	10
8. Toebehoren	10
9. Omvang van de levering	10
10. Aanhangsel	10

Pagina

Indice

1. Atención!	20
2. Descripción	20
Datos técnicos	20
3. Puesta en servicio	20
4. Manejo del aparato	21
5. Eliminación de fallos	22
6. Mantenimiento, indicación para el trabajo	22
7. Repuestos	23
8. Accesorios	23
9. Volumen de suministro	23
10. Apéndice	23

Página

Indice

1. Attenzione!	11
2. Descrizione	11
Caratteristiche tecniche	11
3. Messa in funzione	11
4. Impiego dell'apparecchio	12
5. Eliminazione di guasti	13
6. Manutenzione, note sul lavoro	13
7. Parti di ricambio	13
8. Accessori	13
9. Volume di fornitura	13
10. Appendice	13

Pagina

Indholdsfortegnelse

1. Forsigtig!	24
2. Beskrivelse	24
Tekniske Data	24
3. Ibrugtagning	24
4. Betjening af apparatet	25
5. Fejlafhjælpning	25
6. Vedligehold, Arbejdsanvisning	26
7. Reservedele	26
8. Tilbehør	26
9. Leveringsomfang	26
10. Bilag	26

Side

Índice

1. Atenção!	27
2. Descrição	27
Dados técnicos	27
3. Colocação em serviço	27
4. Comando do aparelho	28
5. Solução de falhas	29
6. Manutenção, nota sobre o trabalho	30
7. Peças sobressalentes	30
8. Acessórios	30
9. Âmbito do fornecimento	30
10. Apêndice	30

Página

Obsah

1. Pozor!	41
2. Popis	41
Technické údaje	41
3. Uvedení do provozu	41
4. Ovládní zařízení	42
5. Problémy a řešení	42
6. Údržba, pracovní pokyny	43
7. Náhradní díly	43
8. Příslušenství	43
9. Rozsah dodávky	43
10. Příloha	43

Strana

Sisällyslueetelo

1. Huomio!	31
2. Kuvas	31
Tekniset tiedot	31
3. Käyttöönotto	31
4. Laitteen käyttö	32
5. Häiriön poisto	32
6. Huolto, toimintaohje	33
7. Varaosat	33
8. Varusteet	33
9. Toimituksen laajuus	33
10. Liitteet	33

Sivu

Spis treści

1. Uwaga!	44
2. Opis	44
Dane techniczne	44
3. Uruchomienie	44
4. Obsługa urządzenia	45
5. Problem i rozwiązanie	46
6. Konserwacja, wskazówki dot. pracy	46
7. Części zamienne	47
8. Akcesoria	47
9. Zakres wyposażenia	47
10. Załącznik	47

Strona

Πίνακας περιεχομένων

1. Προσοχή!	34
2. Περιγραφή	34
Τεχνικά στοιχεία	34
3. Θέση σε λειτουργία	34
4. Χειρισμός της συσκευής	35
5. Αντιμετώπιση σε περίπτωση βλάβης	36
6. Συντήρηση, υπόδειξη εργασίας	36
7. Ανταλλακτικά	36
8. Προαιρετικά εξαρτήματα	37
9. Περιεχόμενο παράδοσης	37
10. Παράρτημα	37

Σελίδα

Tartalomjegyzék

1. Vigyázat!	48
2. Leírás	48
Műszaki adatok	48
3. Üzembevetés	48
4. A gép kezelése	49
5. Problémák és megoldások	50
6. Karbantartás, útmutató a munkához	50
7. Pótalkatrészek	50
8. Tartozékok	50
9. Szállítási terjedelem	50
10. Függelék	50

Oldal

İçindekiler

1. Dikkat!	38
2. Tanım	38
Teknik veriler	38
3. Kullanım aışı	38
4. Cihazın kullanılması	39
5. Aksamlara kaşı tavsiyeler	40
6. Bakım, kullanıma dair tavsiyeler	40
7. Yedek parçalar	40
8. Aksam	40
9. Satış kapsamı	40
10. Ek	40

Sayfa

Obsah

1. Upozornenie	51
2. Popis	51
Technické údaje	51
3. Uvedenie do prevádzky	51
4. Obsluha zariadenia	52
5. Problémy a riešenia	53
6. Údržba, pracovné pokyny	53
7. Náhradné diely	53
8. Příslušenstvo	53
9. Rozsah dodávky	53
10. Příloha	53

Strana

Vsebina

1. Pozor!	54
2. Tehnični opis	54
Tehnični podatki	54
3. Pred uporabo	54
4. Upravljanje naprave	55
5. Odpravljanje motenj	56
6. Vzdrževanje, navodila za delo	56
7. Rezervni deli	56
8. Pribor	56
9. Obseg dobave	56
10. Priloga	56

Stran

Turinyš

1. Dėmesio!	60
2. Aprašymas	60
Techniniai duomenys	60
3. Pradedant naudotis	60
4. Įrenginio valdymas	61
5. Problemos ir sprendimai	62
6. Techninė priežiūra, darbo nurody mai	62
7. Atsarginės dalys	62
8. Papildoma įranga	62
9. Tiekiamas komplektas	62
10. Papildoma įranga	62

Puslapis

Sisukord

1. Tāhelepanu!	57
2. Kirjeldus	57
Tehnilised andmed	57
3. Kasutuselevõtt	57
4. Seadme käsitsemine	58
5. Probleem ja lahendus	59
6. Hooldus, tööjuhised	59
7. Varuosad	59
8. Lisavarustus	59
9. Tarne sisu	59
10. Lisa	59

Lehekülg

Satura

1. Uzmanību!	63
2. Apraksts	63
Tehniskie dati	63
3. Lietošana	63
4. Iekārtas apkope	64
5. Problēma un risinājums	65
6. Apkope, lietošanas norādījumi	65
7. Rezerves daļas	65
8. Piederumi	65
9. Piegādes komplekts	65
10. Pielikums	65

rādītājs Lappuse

WFE 20D



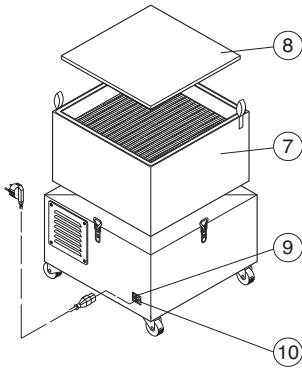

1. Anschlussgehäuse Vacuum
2. Turbinengehäuse
3. Vacuumanschluss Rohrsystem DN40
4. Vacuumanschluss Stecknippel
5. Spanschloss
6. Transportrollen
7. Kompaktfilter
8. Vorfilter
9. Netzanschluss
10. Sicherung

1. Boîtier de raccordement au vide
2. Carter de la turbine
3. Raccordement au vide système de tuyauterie DN40
4. Raccordement au vide nipple enfichable
5. Tendeur d'assemblage
6. Roulettes de transport
7. Filtre compact
8. Premier filtre
9. Raccordement au secteur
10. Fusible

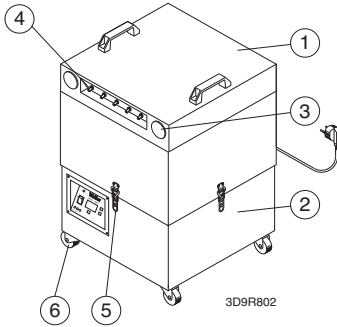

1. Aansluitkast vacuüm
2. Turbinekast
3. Vacuümaansluiting pijpsysteem DN40
4. Vacuümaansluiting steeknippel
5. Spanslot
6. Transportrollen
7. Compactfilter
8. Voorfilter
9. Netaansluiting
10. Zekering

1. Carter di attacco per vuoto
2. Carter della turbina
3. Attacco per vuoto sistema a tubi DN40
4. Attacco per vuoto nipple spinato
5. Tenditore a vite
6. Rotelle di trasporto
7. Filtro compatto
8. Prefiltro
9. Attacco di alimentazione
10. Fusibile

1. Vacuum connection housing
2. Turbine housing
3. Vacuum connection for DN40 hose system
4. Nipple for push-on vacuum connection
5. Locking clamp
6. Transport rollers
7. Compact filter
8. Pre-filter
9. Mains connection
10. Fuse

1. Anslutningsdel vakuum
2. Turbinhus
3. Vakuümanlutning rörsystem DN40
4. Vakuümanlutning insticksnippel
5. Spännlås
6. Transporthjul
7. Kompaktfilter
8. Förfilter
9. Nätanslutning
10. Säkring

1. Caja de conexión para vacío
2. Caja de turbina
3. Toma de vacío sistema de tubos DN40
4. Toma de vacío boquilla de empalme
5. Cierre tensor
6. Ruedas de transporte
7. Filtro compacto
8. Filtro previo
9. Conexión a la red
10. Fusible

1. Forbindelseshus, vakuum
2. Turbinehus
3. Vakuümlutning rörsystem DN40
4. Vakuümlutning stiknippel
5. Bardunstrammer
6. Transportruller
7. Kompaktfilter
8. Forfilter
9. Nettlutning
10. Sikring

1. Carcaça de conexão do vácuo
2. Carcaça da turbina
3. Conexão de vácuo do sistema de tubagem DN40
4. Conexão de vácuo do niple de encaixe
5. Fechadura tensão
6. Rolos de transporte
7. Filtro compacto
8. Filtro prévio
9. Conexão da rede
10. Fusível

1. Liitöntäkotelo vakuumi
2. Turbiinikotelo
3. Vakuuiliitäntä putkijärjestelmä DN40
4. Vakuuiliitäntä pistenippa
5. Kiristyslukko
6. Kuljetusrullat
7. Kompaktisuodatoin
8. Esisuodatoin
9. Verkkoliitäntä
10. Sulake

1. Κιβώτιο συνδέσεων κενού
2. Προστατευτικό περιβλήμα στρόβιλου
3. Σύνδεση κενού - Σύστημα σωληνίων DN40
4. Σύνδεση κενού - Υποδοχή
5. Σφικτήρας
6. Ρόδες μεταφοράς
7. Συμπαγές φίλτρο
8. Προ-φίλτρο
9. Ηλεκτρική σύνδεση
10. Ασφάλεια

1. Vakum için bağlanti haznesi
2. Türbin haznesi
3. DN40 boru sistemi için vakum bağlanti
4. Vakum bağlantisı için rakor
5. Kilit
6. Tekerlekler
7. Kompakt filtre
8. Ön filtre
9. Elektrik bağlantisı
10. Sigorta

1. Kryt podtlakových prípojek
2. Kryt turbíny
3. Podtlaková prípojka pro systém potrubí DN40
4. Nástrčné nátrubkypodtlakových prípojek
5. Napínák
6. Transportní kolečka
7. Kompaktní filtr
8. Předřazený filtr
9. Síťová přípojka
10. Pojistka

1. Obudowa przyłączeniowa próżni
2. Obudowa turbiny
3. Przyłącze próżniowe systemurowowego DN40
4. Przyłącze próżniowe złączki wtykowej
5. Mechanizm zaciskowy
6. Rolki transportowe
7. Filtr kompaktowy
8. Filtr wstępny
9. Przyłącze sieciowe
10. Bezpiecznik

1. vákuum-csatlakozóház
2. turbinaház
3. vákuumcsatlakozó csőrendszer DN40
4. dugós vákuumcsatlakozó
5. bilincs
6. szállítógörgők
7. kompakt szűrő
8. előszűrő
9. Hálózati csatlakozás
10. biztosíték

1. Kryt podtlakových prípojek
2. Kryt turbíny
3. Podtlaková prípojka pre systém potrubia DN40
4. Nástrčné nátrubky podtlakových prípojek
5. Upínací zámok
6. Transportné kolieska
7. Kompaktný filter
8. Predradený filter
9. Sieťová prípojka
10. Poistka

1. Ohišje za priklop podtlaka
2. Ohišje turbine
3. Priklj. podtlaka cevni sistem DN40
4. Priklj. podtlaka vtični nastavek
5. Sponka
6. Kolesa za transport
7. Kompaktni filter
8. Pred-filter
9. Omrežni priključek
10. Varovalka

1. Vaakumi ühenduskorpus
2. Turbiini korpus
3. Torustiku vaakumiühenduskoht DN40
4. Vaakumiühenduse pistiknippel
5. Tabalukk
6. Transpordirullid
7. Kompaktfilter
8. Eelfilter
9. Võrgupistik
10. Kaitse

1. Vakuumo prijungimo korpusas
2. Turbinos korpusas
3. Vakuumo prijungimo vamzdžių sistema DN40
4. Vakuumo prijungimo kištukinė mova
5. Veržiklis
6. Transportavimo ratukai
7. Kompaktinis filtras
8. Pirminis filtras
9. Lizdas elektros tinklo prijungimui
10. Saugiklis

1. Vakuuma pieslēguma kontaktelements
2. Turbinas korpuss
3. Cauruļju sistēmas vakuuma pieslēgums DN40
4. Savienojuma nipeļa vakuuma pieslēgums
5. Atsperatslēga
6. Transportēšanas rullītis
7. Kompaktais filtrs
8. Priekšfiltrs
9. Elektriskā tīkla pieslēgums
10. Drošība



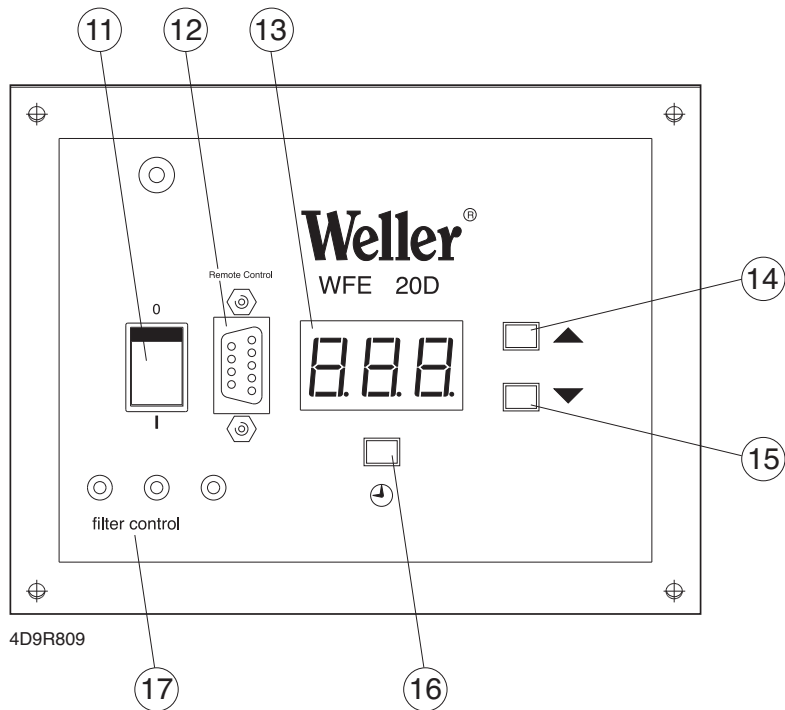

- 11. Netzschalter
- 12. RS232 Schnittstelle
- 13. Display
- 14. "UP" Taste
- 15. "DOWN" Taste
- 16. "TIMER" Taste
- 17. Filterzustandsanzeige

- 11. Interrupteur d'alimentation
- 12. Interface RS232
- 13. Display
- 14. Touche "UP"
- 15. Touche "DOWN"
- 16. Touche "TIMER"
- 17. Affichage de l'état du filtre

- 11. Netschakelaar
- 12. RS232 interface
- 13. Display
- 14. "UP" toets
- 15. "DOWN" toets
- 16. "TIMER" toets
- 17. Filter toestandsindicator

- 11. Interruttore di rete
- 12. Interfaccia RS232
- 13. Display
- 14. Tasto "UP"
- 15. Tasto "DOWN"
- 16. Tasto "TIMER"
- 17. Indicatore di livello del filtro

- 11. Mains switch
- 12. RS232 Interface
- 13. Display
- 14. "UP" button
- 15. "DOWN" button
- 16. "TIMER" button
- 17. Filter status display

- 11. Nätströmbrytare
- 12. RS232 Gränssnitt
- 13. Display
- 14. "UP"-knapp
- 15. "DOWN"-knapp
- 16. "TIMER"-knapp
- 17. Filterindikator

- 11. Interruptor de alimentación
- 12. Interfaz RS232
- 13. Display
- 14. Tecla "UP"
- 15. Tecla "DOWN"
- 16. Tecla "TIMER"
- 17. Indicador de estado del filtro

- 11. Netafbryder
- 12. RS232 Grænseflade
- 13. Display
- 14. "UP" Knap
- 15. "DOWN" Knap
- 16. "TIMER" Knap
- 17. Filtertilstandsviser

- 11. Interruptor de rede eléctrica
- 12. Interface RS232
- 13. Display
- 14. Tecla "UP"
- 15. Tecla "DOWN"
- 16. Tecla "TIMER"
- 17. Indicador nivel do filtro

11. Verkkokytin
12. RS232 sarjallitintä
13. Display
14. "UP" -näppäin
15. "DOWN" -näppäin
16. "TIMER" -näppäin
17. Suodattimen tilanäyttö

11. Διακόπτης ρεύματος
12. Μονάδα διεπαφής RS232
13. Οθόνι
14. Πλήκτρο "UP"
15. Πλήκτρο "DOWN"
16. Πλήκτρο "TIMER"
17. Ενδειξη κατάστασης φίλτρου

11. Elektrik şalteri
12. RS232 interface
13. Gösterge
14. "UP" (yukarı) tuşu
15. "DOWN" (aşağı) tuşu
16. "TIMER" (saat) tuşu
17. Filtre kontrol lambaları

11. Sítový vypínač
12. Rozhraní RS232
13. Displej
14. Tlačítko UP
15. Tlačítko DOWN
16. Tlačítko TIMER (ČASOVAČ)
17. Ukazatel znečištění filtru

11. Włącznik sieciowy
12. Złącze RS232
13. Wyświetlacz
14. Przycisk UP
15. Przycisk DOWN
16. Przycisk TIMER
17. Wskaźnik stanu filtrów

11. Näströmbrytare
12. RS232 Gränssnitt
13. Display
14. "UP"-knapp
15. "DOWN"-knapp
16. "TIMER"-knapp
17. Filterindikator

11. Sieťový vypínač
12. Rozhranie RS232
13. Displej
14. Tlačidlo UP
15. Tlačidlo DOWN
16. Tlačidlo TIMER (ČASOVAČ)
17. Ukazovateľ znečistenia filtra

11. Omrežno stikalo
12. Vmesnik RS232
13. Ekran
14. Tipka UP (gor)
15. Tipka DOWN (dol)
16. Tipka TIMER (časovnik)
17. Prikaz stanja filtra

11. Interruptor de rede eléctrica
12. Interface RS232
13. Display
14. Tecla "UP"
15. Tecla "DOWN"
16. Tecla "TIMER"
17. Indicador nível do filtro

11. Tinklo jungiklis
12. RS232 sąsąja
13. Displejus
14. Mygtukas „UP“
15. Mygtukas „DOWN“
16. Mygtukas „TIMER“
17. Filtru būklės indikatorius

11. Elektrības barošanas slēdzis
12. RS232 Savienojuma vieta
13. Displejs
14. "UP" (Augšup) taustiņš
15. "DOWN" (Lejup) taustiņš
16. "TIMER" (Taimeris) taustiņš
17. Filtra stāvokļa rādījums

Wir danken Ihnen für das mit dem Kauf der Weller Lötrauchabsaugung WFE 20D erwiesene Vertrauen. Bei der Fertigung wurden strengste Qualitäts-Anforderungen zugrunde gelegt, die eine einwandfreie Funktion des Gerätes sicherstellen.



1. Achtung!

Vor Inbetriebnahme des Gerätes lesen Sie bitte diese Betriebsanleitung und die beiliegenden Sicherheitshinweise aufmerksam durch. Bei Nichteinhaltung der Sicherheitsvorschriften droht Gefahr für Leib und Leben.

Für andere, von der Betriebsanleitung abweichende Verwendung, sowie bei eigenmächtiger Veränderung, wird von Seiten des Herstellers keine Haftung übernommen.

Die Weller Lötrauchabsaugung WFE 20D entspricht der EG Konformitätserklärung gemäß den grundlegenden Sicherheitsanforderungen der Richtlinien 2004/108/EG und 2006/95/EC + 2006/42/EG.

2. Beschreibung

Die WELLER Lötrauchabsaugung WFE 20D ist mit einer leistungsstarken, wartungsfreien Turbine ausgestattet und daher bestens für den industriellen Dauerbetrieb geeignet. Das Gerät wurde für den Einsatz als Direktabsaugung am LötKolben konzipiert und ist für Flächenabsaugungen nicht geeignet. Eine digitale Elektronik ermöglicht eine einfache und komfortable Bedienung der zur Verfügung stehenden Funktionen. Der von der Turbine erzeugte Unterdruck wird im Standardmodus (**Modus 0**) elektronisch auf den voreingestellten Wert von 10.000 Pa geregelt. Dieser Wert kann im **Modus 2** individuell verändert werden.

Ist eine geringere Absaugleistung ausreichend, kann der Regelsollwert im **Modus 2** verringert werden.

Nachdem eine Einstellung im Einstellmodus 2 vorgenommen wurde, muss das Gerät wieder auf den gewünschten

Betriebsmodus umgeschaltet werden, um ein unbeabsichtigtes Verändern des Sollwertes zu vermeiden. Ergänzend kann im drehzahlgesteuerten **Modus 1** die Turbinendrehzahl im Bereich 20% - 100% manuell verändert werden. Zum Anschluss des Rohrsystems DN40 stehen max. 2 Vakuumschlüsse (3) zur Verfügung. Das Rohrsystem kann individuell, mit einer beliebigen Platzierung der Vakuumschlüsse (Stecknippel) für die LötKolben (max. 20), gestaltet werden. Alternativ dazu stehen 5 Vakuumschlüsse direkt am Gerät für die LötKolbenabsaugung zur Verfügung. Der installierte 3-Stufen-Filter (Feinstaubfilter, Schwebstofffilter und Breitband-Gasfilter) ist in seiner standardmäßigen Zusammensetzung für Lötrauch abgestimmt. Mit dem Einsatz von typgeprüften Schwebstofffiltern der Klasse H13 liegt der Abscheidegrad des Filtersatzes im Auslieferungszustand bei 99,95%, nach EN 1822 bei einer Partikelgröße von 0,12 µm. Die Angaben werden nur durch die Benutzung von Originalteilen erreicht. Der erforderliche Filterwechsel wird durch eine Differenzdruckmessung im Gerät zur Anzeige gebracht. Mit Hilfe einer standardmäßigen RS232 Schnittstelle kann die Anlage in vollem Funktionsumfang bedient bzw. fernüberwacht werden. Eine Betriebsstundenerkennung und Betriebsstundenvorgabe erweitern den Funktionsumfang des Gerätes.

3. Inbetriebnahme

Direkter Anschluss der FE LötKolben

Die Lötrauchabsaugung WELLER WFE 20D ist für den direkten Anschluss von max. 5 WELLER FE LötKolben vorbereitet. Zum Anschluss der Vakuumschläuche werden die Verschlusskappen entfernt und die Schläuche direkt auf die Stecknippel (4) gesteckt. Die Vakuumschlauchlänge des FE LötKolbens beträgt 2,5 m. Bei weiter entfernten Lötplätzen (bis 5 m) kann der als Zubehör erhältliche Verlängerungsschlauch DN17 verwendet werden. Hierfür müssen am Gerät und am Schlauchende DN17 Stecknippel montiert werden.

Technische Daten

Abmessungen L X B X H:	450 mm x 450 mm x 695 mm
Gewicht:	45 kg
Spannung:	230 V / 50 Hz
Elektr. Leistung:	630 VA
Unterdruck (geregelt):	8.000 Pa
Max. Fördermenge:	100 m ³ /h
Geräuschpegel:	51 dB(A)
Filtersatz:	Stufe 1
	Stufe 2 ; 3

Vorfilter F5
Schwebstofffilter Klasse H13
(99,95% Partikel bis ca. 0,12 µm)
kombiniert mit einem Breitbandgasfilter
(50% AKF, 50% Puratex)

Indirekter Anschluss über Rohrsystem DN40 (Zubehör)

Bei indirektem Betrieb wird der WELLER WFE 20D über einen flexiblen Absaugschlauch NW44 mit dem Vakuumrohrsystem verbunden. Dabei bleiben die 5 Stecknippel (4) verschlossen und der Verschlussstopfen (3) für das Rohrsystem wird entfernt. Zum Anschluss der FE LötKolben wird das Rohrsystem an gewünschter Stelle mit 7,0 mm Ø angebohrt, der Stecknippel eingeschraubt und der Vakuumschlauch des FE LötKolbens aufgesteckt.

Elektroanschluss

Vor Inbetriebnahme ist die Nennspannung mit der Angabe auf dem Typenschild zu überprüfen. Bei korrekter Netzspannung den WFE 20D mit dem Netz verbinden (9) und das Gerät am Netzschalter (11) einschalten. Grüne LED (Filter in Ordnung) zeigt den Betrieb des Gerätes an. Im Display (13) erscheint die Prozentangabe der Turbinendrehzahl.

4. Bedienung des Gerätes

Betriebsmodus

Werkseitig befindet sich das Gerät im **Modus 0**. Der Unterdruck wird dabei auf 8.000 Pa geregelt. Dies entspricht der optimalen Einstellung für die Direktabsaugung mit WELLER FE-LötKolben. Veränderungen sind im **Modus 0** nicht möglich. Wird dennoch ein anderer Unterdruck für die Regelung erwünscht, so kann dieser im Einstellmodus 2 von 5.000 Pa bis 8.000 Pa in 100 Pa Schritten verändert werden. (Anzeige von 50 – 100).

Betriebsmodus umschalten

Die Tasten **UP** und **DOWN** (14/15) gleichzeitig während des Einschaltens gedrückt halten. Im Display wird der aktuell eingestellte Betriebsmodus angezeigt (werkseitig **-0-**). Durch zusätzliches Drücken der **TIMER**-Taste (16) kann das Gerät auf Modus 1 bzw. Modus 2 umgeschaltet werden. Nach dem Loslassen der **UP** und **DOWN**-Taste startet das Gerät im eingestellten Betriebsmodus.

Im Betriebsmodus 1 arbeitet die Turbine drehzahlgesteuert. Die Turbinendrehzahl und somit die Saugleistung kann stufenlos zwischen 20% - 100% mit der **UP/DOWN** Taste (14/15) verändert werden.

Der Einstellmodus 2 sollte nur zum Verändern des Regelsollwertes verwendet werden. Danach sollte wieder auf den Betriebsmodus 0 umgeschaltet werden.

Der Betriebsmodus 0 arbeitet dann mit dem geänderten Regelsollwert.

Filterkontrolle

Die Filterzustandsanzeige (17) zeigt durch Differenzdruckmessung am Filter an wann der Verschmutzungsgrad überschritten wird und der Filtereinsatz gewechselt werden muss. LED rot (filter control) leuchtet und das Gerät schaltet ab. Schwebstofffilter und Breitband-Gasfilter sind

aufeinander abgestimmt, so dass sie als Kompaktfilter zusammen ausgetauscht werden.

Der Feinstaubfilter (8) (Filtermatte), ist die Vorfilterstufe des Kompaktfilters (7) und ist daher häufiger zu wechseln. Der Austausch der Vorfiltermatte ist ausreichend, wenn nach der Wieder-Inbetriebnahme des Gerätes die rote LED (17) nicht mehr aufleuchtet.

Filterbetriebsstunden anzeigen

Durch Drücken der **TIMER** Taste (16) können die aktuellen Filterbetriebsstunden angezeigt (Anzeige x 10) werden. Blinkende Anzeige. Nach dem Filterwechsel muss die Betriebsstundenanzeige manuell zurückgesetzt werden. Dazu die **TIMER**-Taste (16) gedrückt halten bis die Anzeige auf 000 zurückgesetzt ist.

Filterbetriebsstundenvorgabe

Zur besseren Handhabung der Filterwechselintervalle können die Filterbetriebsstunden vorgegeben werden. Wenn die Betriebsstunden erreicht sind schaltet das Gerät ab und der Filterwechsel wird durch eine blinkende Anzeige (13) und das Aufleuchten der roten LED (17) angezeigt.

Zur Eingabe der Betriebsstundenvorgabe die **TIMER** Taste (16) drücken. Die aktuellen Filterbetriebsstunden werden blinkend angezeigt. Während der blinkenden Anzeige die **UP/DOWN** Tasten (14/15) gleichzeitig drücken. Anschließend die erwarteten Betriebsstunden mit **UP/DOWN** Tasten (14/15) eingeben.

Schnittstelle RS232

Es besteht die Möglichkeit über die standardmäßig eingebaute RS232 Schnittstelle (12) den WFE 20D über einen PC zu steuern. Damit kann die Anlage in vollem Funktionsumfang bedient bzw. ferngesteuert werden.

Fernbedienung (Remote control)

Die als Zubehör erhältliche Fernbedienung wird über die RS232 Schnittstelle (12) betrieben. Mit dieser Fernbedienung können die Hauptfunktionen des Gerätes übertragen werden.

- Ein/Ausschalten des Gerätes
- Drehzahleinstellung im Mode - 1 -
- Filterzustandsanzeige

Der Betrieb des WFE 20D mit Fernbedienung ist hilfreich bei der Auswahl des Gerätestandortes.

Außerbetriebnahme

Achtung:

Hohe Schadgaskonzentration führt zur Erwärmung der Aktivkohle. Um eine unzulässige Erwärmung auszuschließen sollte das Gerät vor dem Abschalten für

5. Problem und Lösung

Problem	Ursache	Lösung
Fehlende Absaugleistung	Rohrsystem undicht Filter verschmutzt Unterdruck zu gering	Rohrsystem abdichten Filter wechseln Saugleistung erhöhen (nur Modus 1)
WFE 20D läuft nicht an	Thermische Abschaltung	WFE 20D abkühlen lassen Nach ca. 3 Std. wieder einschalten.
Filteranzeige rot	Filter voll	Filter wechseln
Gerät läuft nicht an	Unterdruckschlauch wurde nach Filterwechsel nicht aufgesteckt	Schlauch am Filter richtig aufstecken.
Schwebstofffilter zu schnell verschmutzt	Kein Vorfilter eingesetzt	Vorfilter einsetzen F7 Filter einsetzen Bei hohen Feststoffanteil Vorabscheider einsetzen.

mehrere Minuten schadgasfrei betrieben werden.

6. Wartung, Arbeitshinweise

Verschiedene Flussmittel, Flussmittelanteile sowie unterschiedliche Staubanteile der abgesaugten Luft können die Lebensdauer des Filters wesentlich reduzieren.

Beim Löt- oder Schweißarbeiten erhöht sich der Schwebstoffanteil der Luft. Für diese oder ähnliche Anwendungen sollte die standardmäßige F5 Filtermatte durch einen Feinstaubfilter der Klasse F7 getauscht werden.

Beim Absaugen von Kleberdämpfen ist ein Kompaktfilter mit erhöhter Aktivkohlemenge (ohne Schwebstofffilterstufe) zu verwenden.

Filterwechsel

Vor Wartungsarbeiten muss das Gerät durch ziehen des Netzsteckers vom Netz getrennt werden. Zum Filterwechsel werden die Spannschlösser (5) zwischen Turbinengehäuse (2) und Filtergehäuse (1) geöffnet und das Filtergehäuse abgehoben. Den Unterdruckschlauch vom Kompaktfilter abziehen. Kompaktfilter (7) und Feinstaubfilter (8) können mit Hilfe der Tragelassen entnommen werden. Der Feinstaubfilter ist in den Kompaktfilter eingelegt (siehe Explozeichnung Seite 66).

Achtung:

Beim Wiedereinsetzen der Filter muss der Unterdruckschlauch wieder ordnungsgemäß aufgesteckt

werden und die Tragelassen nach unten gedreht werden.

Verschmutzte Filter sind Sondermüll.

7. Ersatzteile

Ersatzteile für die Standardausrüstung
siehe Explo Zeichnung Seite 66
Feinstaubfilter F7
Breitband-Gasfilter (50% AKF, 50% Puratex) ohne Schwebstofffilter H13

8. Zubehör

0058735909 Fernbedienung (remote control)
Rohrsystem DN40 (Seite 67)

9. Lieferumfang

1 WFE 20D inkl. Filtersatz
1 Anschlusskabel
1 Betriebsanleitung
1 Sicherheitshinweise

10. Anhang

Zubehör Rohrsystem DN40

Technische Änderungen vorbehalten!

Die aktualisierten Betriebsanleitungen finden Sie unter www.weller-tools.com.

Nous vous remercions de la confiance que vous nous avez accordée en achetant le support de l'aspiration de la fumée de brasage WELLER WFE 20D. Lors de la fabrication, des exigences de qualité très sévères assurant un fonctionnement parfait de l'appareil, ont été appliquées.



1. Attention!

Avant la mise en service de l'appareil, veuillez lire attentivement ce mode d'emploi et les consignes de sécurité ci-jointes. Dans le cas du non-respect des consignes de sécurité, il y a danger pour le corps et danger de mort.

Le fabricant décline toute responsabilité pour les utilisations autres que celles décrites dans le mode d'emploi de même que pour les modifications effectuées par l'utilisateur.

Le support de l'aspiration de la fumée de brasage WELLER WFE 20D correspond à la déclaration de conformité européenne en application des exigences de sécurité fondamentales de la directive 2004/108/EWG et 2006/95/CE + 2006/42/EG.

2. Description

L'aspiration de fumée de soudage WFE 20D WELLER est munie d'une turbine puissante, sans entretien et est particulièrement bien adaptée pour le fonctionnement industriel prolongé. L'appareil a été conçu pour être utilisé comme aspiration directe sur le fer à souder et ne convient pas pour les aspirations de surface.

Un système électronique numérique permet de commander facilement et confortablement les fonctions mises à disposition. La dépression créée par la turbine est réglée dans le mode standard (**mode 0**) de manière électronique à la valeur paramétrée de 8.000 Pa. Cette valeur peut être modifiée de manière individuelle dans le **mode 2**. Si une vitesse d'air plus élevée est nécessaire au niveau du tuyau d'aspiration du fer FE, augmenter la valeur.

Si une puissance d'aspiration faible est suffisante, il est possible de diminuer la valeur de consigne de réglage dans le **mode 2**. Après avoir effectué un réglage dans le mode de réglage 2, commuter l'appareil à nouveau sur le mode de service souhaité pour éviter une modification involontaire de la valeur de consigne. Pour compléter le réglage, la vitesse de la turbine peut être modifiée manuellement dans la zone 20% à 100% dans le **mode 1** à commande de la vitesse de rotation.

2 raccords à vide (3) sont disponibles pour raccorder le système de tuyau DN40. Le système de tuyau peut être agencé de manière individuelle en plaçant au choix les raccords à vide (raccords embrochables) pour les fers à souder (max. 20). 5 raccords à vide sont aussi directement disponibles sur l'appareil pour l'aspiration de fer à souder.

Le filtre à 3 niveaux installé (filtre micro-particules, filtre pour matières en suspension et filtre à gaz, bande large) est prévu dans sa composition standard pour la fumée de soudage. L'utilisation de filtres pour matières en suspension homologués de la classe H13 permet d'obtenir un rendement de filtre de 95% à l'état de la livraison, selon EN 1822 pour une taille de particule de 0,12 µm. Seule l'utilisation des pièces d'origine permet d'atteindre ces indications. Quand le changement de filtre est nécessaire, une mesure de pression différentielle s'affiche sur l'appareil. Une interface standard RS232 permet de commander et de télésurveiller la totalité des fonctions de l'installation. Une détection des heures de service et les consignes des heures de service complètent l'ensemble des fonctions de l'appareil.

3. Mise en service

Raccordement direct pour les fers à souder FE

L'aspiration de la fumée de brasage WELLER WFE 20D est préparée pour le raccordement direct de max. 5 fers à souder WELLER FE. Pour le raccordement des tuyaux souples à l'épreuve du vide, les capuchons de fermeture seront éloignés et les tuyaux seront directement enfichés sur les

Caractéristiques techniques

Dimensions L X l X h:	450 mm X 450 mm X 695 mm
Poids:	45 kg
Tension:	230 V/50 Hz
Puissance électrique:	630 VA
Dépression (régulée):	8.000 Pa
Volume refoulé max.:	100 m ³ /h
Niveau sonore:	51 dB (A)
Filtre:	Niveau 1 premier filtre F5
	Niveau 2 ; 3 filtre pour matières suspendues dans l'air de la classe H13 (99,95% particules jusqu'à env. 0,12 µm) combiné à un filtre à gaz à large bande (50% AKF, 50% Puratex)

nipples enfichables (4). La longueur du tuyau souple à l'épreuve du vide du fer à souder FE est de l'ordre de 2,5 m. Pour des postes de brasage plus éloignés (jusqu'à 5 m), on pourra utiliser le tuyau de rallonge DN17 disponible comme accessoire. A cet effet des nipples enfichables DN17 devront être installés sur l'appareil et à l'extrémité du tuyau.

Raccordement indirect par l'intermédiaire du système de conduites DN40 (accessoire)

En cas d'un fonctionnement indirect, la WELLER WFE 20D est raccordée au système de conduites à l'épreuve du vide par l'intermédiaire d'un tuyau d'aspiration flexible NW44.

Dans ce cas les 5 nipples enfichables (4) restent fermés et le bouchon de fermeture (3) du système de tuyauterie est enlevé. Pour le raccordement des fers à souder FE, le système de tuyauterie est percé Ø 7,0 mm à l'endroit souhaité, le nipple enfichable y est vissé et le tuyau flexible à l'épreuve du vide du fer à souder FE est enfiché.

Connexion électrique

Avant la mise en service, il y aura lieu de contrôler la tension du secteur avec l'indication sur la plaque signalétique. Dans le cas d'une tension correcte du secteur raccorder WFE 20D au secteur (9) et mettre l'appareil en route à l'aide du commutateur principal. DEL verte (filtre en ordre) indique le fonctionnement de l'appareil. Au display (13) apparaît l'indication en pourcentage du régime de la turbine.

4. Commande de l'appareil

Mode de fonctionnement

Maintenir les touches **UP** et **DOWN** (14/15) enfoncées en même temps pendant la mise en service. L'affichage présente le mode de service réglé actuellement (réglé en usine -0-). En appuyant à nouveau sur la touche **TIMER** (16), il est possible de commuter l'appareil sur le mode 1 ou le mode 2. Après avoir relâché les touches **UP** et **DOWN**, l'appareil démarre dans le mode de service réglé. La turbine fonctionne par commande de la vitesse de rotation dans le mode de service 1. La vitesse de rotation de la turbine ainsi que la puissance d'aspiration peuvent être modifiées de 20% à 100% à l'aide de la touche **UP/DOWN** (14/15). Le mode de réglage 2 doit uniquement être utilisé pour modifier la valeur de consigne de réglage. Commuter ensuite à nouveau dans le mode de service 0. Le mode de service 0 fonctionne ensuite selon la valeur de consigne de réglage modifiée.

Contrôle du filtre

L'affichage de l'état du filtre (17) indique par mesure de la pression différentielle sur le filtre quand le degré de colmatage vient à être dépassé et la cartouche du filtre doit être remplacée. DEL rouge (filter control) s'allume et l'appareil s'arrête. Le filtre pour matières suspendues dans l'air et le filtre à gaz à large bande sont adaptés l'un à

l'autre de sorte qu'ils sont remplacés ensemble comme filtre compact.

Le filtre pour les poussières fines (8) (natte filtrante) est le premier filtre du filtre compact (7) et est de ce fait à remplacer plus souvent. Le remplacement de la natte premier filtre est suffisant, lorsque après la remise en service de l'appareil la DEL rouge (17) ne s'allume plus.

Filtre - Affichage des heures de fonctionnement

En appuyant sur la touche **TIMER** (16), les heures de fonctionnement actuelles du filtre peuvent être affichées (affichage x 10). Affichage clignotant. Après le remplacement du filtre, l'affichage des heures de fonctionnement doit être remis manuellement à zéro. A cet effet maintenir la touche **TIMER** (16) appuyée jusqu'à ce que l'affichage soit revenu à 000.

Filtre - Heures de fonctionnement allouées

Pour une meilleure gestion des intervalles de remplacement du filtre, les intervalles de remplacement du filtre peuvent être alloués. Lorsque les heures de fonctionnement sont atteintes, l'appareil s'arrête et le remplacement du filtre est signalé par un affichage clignotant (13) et la DEL rouge (17) s'allumant.

Pour introduire les heures de fonctionnement allouées, appuyer sur la touche **TIMER** (16). Les heures actuelles de fonctionnement du filtre sont affichées en clignotant. Pendant le clignotement de l'affichage, appuyer simultanément les touches **UP/DOWN** (14/15). Ensuite introduire les heures de fonctionnement attendues avec les touches **UP/DOWN** (14/15).

Interface RS232

Il existe la possibilité par l'interface RS232 (12) installée de manière standard, de commander la WFE 20D à l'aide d'un PC. L'installation peut de ce fait être commandée respectivement télécommandée en ce qui concerne l'ensemble de ses fonctions.

Télécommande (Remote control)

La télécommande disponible comme accessoire est mise en service par l'intermédiaire de l'interface RS232 (12). A l'aide de cette télécommande les fonctions principales de

l'appareil peuvent être transmises.

- Marche/Arrêt de l'appareil
- Réglage du régime en mode -1-
- Affichage de l'état du filtre

Le fonctionnement de la WFE 20D avec télécommande est d'utilité lors du choix du site d'installation de l'appareil. La mise en service de WFE 20D avec télécommande est d'utilité lors du choix du site d'installation de l'appareil.

5. Remèdes aux dérangements

Dérangement	Cause	Remède
Manque de puissance d'aspiration	Système de tuyauterie pas étanche Filtre encrassé Dépression trop faible	Étancher le système de tuyauterie Remplacer le filtre Augmenter la puissance d'aspiration (uniquement mode 1)
WFE 20D ne démarre pas	Mise hors service thermique	Laisser WFE 20D refroidir Remettre en service après env. 3 h.
Affichage rouge pour le filtre	Filtre colmaté	Remplacer le filtre
Appareil ne démarre pas	Tuyau sous vide pas enfiché après remplacement du filtre	Enficher le tuyau correctement sur le filtre
Filtre pour les matières en suspension encrassé	Premier filtre pas en place	Mettre premier filtre en place Mettre filtre F7 en place En cas de haute teneur en matières solides. Utiliser un pré-séparateur

Mise hors service

Attention:

De hautes concentrations de gaz polluants conduisent à un échauffement du charbon actif. Afin d'exclure un échauffement non autorisé, l'appareil devrait continuer à fonctionner sans sollicitation par des gaz polluants pour quelques minutes avant d'être mis hors service.

6. Entretien, consigne de travail

Certains fondants, ingrédients de fondants ainsi que des proportions différentes de la poussière dans l'air aspiré peuvent réduire la durée de vie du filtre de manière essentielle.

Lors du brasage ou soudage de fils laqués, la part des matières en suspension dans l'air vient à être augmentée. Pour cette application ou pour des applications similaires, il y aurait de remplacer la natte filtrante standard F5 par un filtre de la classe F7 pour poussières fines.

Dans le cas d'aspiration de vapeurs de colle, il y aura lieu d'utiliser un filtre compact disposant d'un volume plus important de charbon actif (sans niveau de filtrage pour les MES).

Remplacement du filtre

Avant tout travail d'entretien, il y aura lieu de séparer l'appareil du secteur en retirant la prise de connexion au secteur. Pour remplacer le filtre, on ouvrira les manchons de serrage (5) entre le carter de la turbine (2) et carter du filtre

(1) et on retirera le carter du filtre. Retirer le tuyau sous vide du filtre compact. Le filtre compact (7) et le filtre pour les poussières fines (8) pourront être retirés à l'aide des brides de manutention. Le filtre pour les poussières fines est inséré dans le filtre compact (voir vue éclatée 66).

Attention:

Lors de la remise en place du filtre, le tuyau sous vide devra à nouveau être correctement enfiché et les brides de manutention devront être tournées vers le bas.

Des filtres encrassés sont des déchets spéciaux.

7. Pièces de rechange

Pièces de rechange pour équipement standard, voir vue éclatée page 66

Filtre pour poussières fines F7

Filtre à gaz à large bande (50% AKF, 50% Puratex) sans filtre H13 pour les MES

8. Accessoires

0058735909 Télécommande (remote control)

Système de tuyauterie DN40 (Page 67)

9. Ensemble de la livraison

1 WFE 20D jeu de filtres compris

1 Câble de connexion

1 Mode d'emploi

1 Consignes de sécurité

10. Annexe

Accessoire - Système de tuyauterie DN40

Sous réserve de modifications techniques!

Vous trouverez les manuels d'utilisation actualisés sur www.weller-tools.com.

We danken u voor de aankoop van de WELLER soldeerdamp afzuiging WFE 20D en het door u gestelde vertrouwen in ons product. Bij de productie werd aan de strengste kwaliteitsvereisten voldaan om een perfecte werking van het toestel te garanderen.



1. Attentie!

Gelieve voor de ingebruikneming van het toestel deze gebruiksaanwijzing en de bijgeleverde veiligheidsvoorschriften aandachtig door te nemen. Bij het niet naleven van de veiligheidsvoorschriften dreigt gevaar voor leven en goed.

Voor ander, van de gebruiksaanwijzing afwijkend gebruik, alsook bij eigenmachtige verandering, wordt door de fabrikant geen aansprakelijkheid overgenomen.

De WELLER soldeerdamp afzuiging WFE 20D is conform de EG-conformiteitsverklaring volgens de fundamentele veiligheidsvereisten van de richtlijnen 2004/108/EG en 2006/95/EC + 2006/42/EG.

2. Beschrijving

De WELLER soldeerookafzuiging WFE 20D is met een krachtige, onderhoudsvrije turbine uitgerust en daarom uitstekend geschikt voor het industrieel continubedrijf.

Het toestel werd voor het gebruik als directe afzuiging aan de soldeerbout ontworpen en is niet geschikt voor oppervlakteafzuigingen. Een digitale elektronica maakt een eenvoudige en comfortabele bediening van de ter beschikking staande functies mogelijk. De door de turbine opgewekte onderdruk wordt in de standaardmodus (**modus 0**) elektronisch op de vooraf ingestelde waarde van 10000 Pa geregeld.

Deze waarde kan in de **modus 2** individueel veranderd worden.

Is een geringer afzuigvermogen voldoende, dan kan de gewenste regelwaarde in de **modus 2** verminderd worden. Nadat een instelling in de instelmodus 2 uitgevoerd werd, moet het toestel opnieuw op de gewenste bedrijfsmodus

omgeschakeld worden om het per ongeluk veranderen van de gewenste waarde te vermijden. Aanvullend kan in de toerentalgestuurde **modus 1** het turbinetoerental tussen 20% - 100% manueel veranderd worden. Voor het aansluiten van het buissysteem DN40 staan max. 2 vacuümaansluitingen (3) ter beschikking. Het buissysteem kan individueel gevarieerd worden met een willekeurige plaatsing van de vacuümaansluitingen (steeknippels) voor de soldeerbouten (max. 20). Als alternatief hiervoor staan 5 vacuümaansluitingen direct aan het toestel voor de soldeerboutafzuiging ter beschikking. De geïnstalleerde 3-traps-filter (fijnstoffilter, filter voor zwevende stoffen en breedbandgasfilter) is in zijn standaard samenstelling voor soldeerrook geschikt. Door het gebruik van geteste filters voor zwevende stoffen van de klasse H13 ligt de afscheidingsgraad van de filterset bij levering bij 99,95%, volgens EN 1822 bij een partikelgrootte van 0,12 µm. De waarden worden alleen door het gebruik van originele delen bereikt. De vereiste filterwissel wordt door een drukverschilmeting in het toestel weergegeven. Met behulp van een standaard RS232-interface kan de installatie met al zijn functies bediend resp. vanop afstand bewaakt worden. Een bedrijfsurenherkenning en bedrijfsurenopgave breiden de functieomvang van het toestel uit.

3. Ingebruikneming

Directe aansluiting van de FE soldeerbout

De soldeerdamp-afzuiging WELLER WFE 20D is voor de directe aansluiting van max. 5 WELLER FE soldeerbouten voorbereid. Voor de aansluiting van de vacuümslangen worden de sluitkappen verwijderd en de slangen direct op de steeknippel (4) gestoken. De vacuümslangen van de FE soldeerbout bedraagt 2,5 m. Bij soldeerbouten vanaf (tot en met 5 m) kan de als toebehoren verkrijgbare verlengslang DN17 worden toegepast. Hiervoor moeten aan het toestel en aan het slangeinde DN17 steeknippels worden gemonteerd.

Indirecte aansluiting via pijpsysteem DN40 (toebehoren)

Bij indirect bedrijf wordt de WELLER WFE 20D via een flexibele afzuigslang NW44 met het vacuümpijpsysteem verbonden. Daarbij blijven de 5 steeknippels (4) versloten en de slu

Technische gegevens

Afmetingen L x B x H:	450 mm x 450 mm x 695 mm
Gewicht:	45 kg
Spanning:	230 V/50 Hz
Elektr. vermogen:	630 VA
Onderdruk (geregeld):	8.000 Pa
Max. afvoerhoeveelheid:	100 m ³ /h
Geluidsemmissie:	51 dB(A)
Filters:	trap 1 voorfilter F5
	trap 2 ; 3 zweefstof-filter klasse H13
	(99,95% partikel tot ca. 0,12 µm)
	gecombineerd met een breedband-gasfilter
	(50% AKF, 50% Puratex)

itstop (3) voor het pijpsysteem wordt verwijderd. Voor de aansluiting van de FE soldeerbout wordt het pijpsysteem aan gewenste plaats met 7,0mm Ø aangeboord, de steeknippel ingeschroefd en de vacuümslang van de FE soldeerbout opgestoken.

Elektra-aansluiting

Voor ingebruikneming dient eerst de netspanning met de gegevens op het typeplaatje op het apparaat worden vergeleken. Bij correcte netspanning WFE 20D met het net verbinden (9) en het apparaat aan de netschakelaar (11) inschakelen. Groene LED (filter in orde) geeft het bedrijf van het toestel weer. In het display (13) verschijnt het percentage van het turbinetoerental.

4. Bediening van het toestel

Bedrijfsmodus

Af fabriek bevindt het toestel zich in de **modus 0**. De onderdruk wordt hierbij op 8.000 Pa ingesteld. Dit komt overeen met de optimale instelling voor de directe afzuiging met WELLER FE soldeerbouten. Veranderingen zijn in de **modus 0** niet mogelijk. Is toch een andere onderdruk voor de regeling gewenst, dan kan dit in de instelmodus 2 van 5.000 Pa tot 8.000 Pa in stappen van 100 Pa veranderd worden. (weergave van 50 – 100).

Bedrijfsmodus omschakelen

De toetsen **UP** en **DOWN** (14/15) tijdens het inschakelen tegelijk ingedrukt houden. Op het display wordt de actueel ingestelde bedrijfsmodus weergegeven (af fabriek -0-). Door het bijkomend indrukken van de **TIMER**-toets (16) kan het toestel op modus 1 resp. 2 omgeschakeld worden. Na het loslaten van de **UP**- en **DOWN**- toets start het toestel in de ingestelde bedrijfsmodus. In de bedrijfsmodus 1 werkt de turbine toerentalgeregeld. Het turbinetoerental en dus ook het zuigvermogen kunnen traploos tussen 20% - 100% met de **UP/DOWN**-toets (14/15) veranderd worden. De instelmodus 2 mag alleen voor het veranderen van de gewenste regelwaarde gebruikt worden. Daarna moet opnieuw op de bedrijfsmodus 0 overgeschakeld worden. De bedrijfsmodus 0 werkt dan met de veranderde gewenste regelwaarde.

Filtercontrole

De filterindicator (17) geeft de verschilrukmeting aan de filter weer, wanneer de vervuilingsgraad wordt overschreden en een filterelement moet worden vervangen. LED rood (filter control) brandt en het toestel schakelt uit. Zweefstof filter en breedband-gasfilter zijn op elkaar afgestemd, zo dat zij als compact-filterelement samen gewisseld moeten worden. De fijnstoff-filter (8) filtermat) is de voorfiltercel van de compactfilter (7) en moet derhalve vaker gewisseld worden. De wissel van de voorfiltermat is voldoende, wanneer na het weer in gebruiknemen van het apparaat de rode LED-indicator(17) niet meer oplicht.

Filter- bedrijfsuren weergeven

Door indrukken van de **TIMER** toets (16) kunnen de actuele filterbedrijfsuren (weergave X 10) worden weergegeven. Knipperend display. Na de filterwissel moet de bedrijfsurenweergave handmatig worden gereset. Hiervoor de **TIMER** toets (16) ingedrukt houden tot de weergave op 000 is gereset.

Aangegeven maat voor de filter-bedrijfsuren

Voor een betere handhaving van de filterwisselintervallen kunnen de filterbedrijfsuren vooraf worden vastgelegd. Als de bedrijfsuren zijn bereikt, schakelt het toestel uit en de filterwissel wordt door een knipperend display (13) en het opflikkeren van de rode LED (17) weergegeven.

Ter invoer van de aangegeven maat voor de bedrijfsuren de **TIMER** toets (16) indrukken. De actuele filterbedrijfsuren worden knipperend weergegeven. Gedurende de knipperende weergave de **UP/DOWN** toetsen (14/15) gelijktijdig indrukken. Vervolgens de te verwachende bedrijfsuren met de **UP/DOWN** toetsen (14/15) invoeren.

Interface RS232

Er bestaat de mogelijkheid, de WFE 20D door de standaard ingebouwde interface RS232 (12) via een pc te besturen. Hiermee kan de installatie in alle functies en op afstand te bedienen.

Afstandsbediening (Remote control)

De als toebehoren verkrijgbare afstandsbediening wordt via het RS232 interface (12) geëxploiteerd. Met deze afstandsbediening kunnen de hoofdfuncties van het toestel worden overgebracht.

- In-/uitschakelen van het toestel
- Instelling van het toerental in modus -1-
- Weergave van de filtertoestand

Het bedrijf van de WFE 20D met afstandsbediening is nuttig bij de keuze van de standplaats van het toestel.

Uit bedrijf nemen

Attentie:

Hoge concentratie aan schadelijk gas leidt tot verwarming van de actieve kool. Om een ontoelaatbare verwarming te voorkomen, moet het apparaat voor het uitschakelen meerdere minuten vrij van schadelijke gassen gebruikt worden.

6. Onderhoud, advies

Verschillende vloeimiddelen, vloeimiddelaandelen en diverse stofdelen in de afgezuigde lucht kunnen de levensduur van de filters aanzienlijk reduceren.

5. Opheffing van storingen

Storing	Oorzaak	Opheffing
Geen afzuigvermogen	Pijpsysteem ondicht Filter vervuild Onderdruk te laag	Pijpsysteem afdichten Filter wisselen Zuigvermogen verhogen (alleen modus 1)
WFE 20D loopt niet aan	Thermische uitschakeling	WFE 20D laten afkoelen Na ca. 3 uur weer inschakelen
Filterweergave rood	Filter vol	Filter wisselen
Toestel start niet	Onderdrukslang werd na Filterwissel niet weer opgezet	Slang weer goed op de filter plaatsen
Zweefstof-filter is te snel vervuild	Geen voorfilter geplaatst	Voorfilter plaatsen F7 Filter plaatsen. Bij een hoog aandeel van vaste stoffen een voorafscheider gebruiken.

Tijdens het solderen of lassen van emaildraad neemt het aandeel van zweefstoffen in de lucht toe. Voor deze of gelijksoortige toepassingen moet de standaard F 5 filtermat door een fijnstof-filter klasse F 7 worden vervangen.

Bij het afzuigen van plakstofdampen dient een compactfilter met verhoogde absorptie-koolfilterhoeveelheid (zonder zweefstoffiltertrap) te worden toegepast.

Wissel van de filter

Bij het wisselen van de filter worden de spansloten (5) tussen turbinehuis (2) en filterhuis (1) geopend en het filterhuis opgetild. Dan de onderdrukslang van de contactfilter afhaken. Het compactfilter (7) en het fijnstof-filter (8) kunnen met behulp van de lassen worden eruit gehaald. De fijnstoff-filter zit in het compactfilter (zie schets 66).

Attentie:

Bij het weer in elkaar zetten van de filter moet de onderdrukslang weer correct opgezet worden en de lassen naar beneden worden gedraaid.

Vervuilde filters zijn giftige afvalstoffen.

7. Onderdelen

Onderdelen voor de standaard uitrusting zie explo pagina 66
Fijnstof-filter F7
Breedband Gasilter (50% AKF, 50% Puratex) zonder zweefstoffilter H13

8. Toebehoren

0058735909 Afstandsbediening (remote control)
Pijpsysteem DN40 (Pagina 67)

9. Omvang van de levering

1 WFE 20D incl. filterset
1 stroomkabel
1 gebruiksaanwijzing
1 Veiligheidsinstructies

10. Aanhangsel

Toebehoren pijpsysteem DN40

Technische wijzigingen voorbehouden!

De geactualiseerde gebruiksaanwijzingen vindt u bij www.weller-tools.com.

Grazie per la fiducia accordataci acquistando l'aspiratore del fumo di saldatura WFE 20D WELLER. È stato prodotto nel rispetto dei più severi requisiti di qualità, così da garantire un funzionamento perfetto dell'apparecchio.



1. Attenzione!

Prima di mettere in funzione l'apparecchio, leggere accuratamente queste Istruzioni per l'uso e le Norme di sicurezza allegate. La mancata osservanza delle norme di sicurezza può causare pericolo per la vita e la salute.

Il costruttore non è responsabile per un uso dell'apparecchio diverso da quello previsto nelle presenti Istruzioni per l'uso né per eventuali modifiche non autorizzate.

L'aspiratore del fumo di saldatura WFE 20D WELLER corrisponde alla Dichiarazione di conformità EG, ai sensi dei requisiti fondamentali per la sicurezza delle direttive 2004/108/EG e 2006/95/EG + 2006/42/EG.

2. Descrizione

L'aspiratore del fumo di saldatura WELLER WFE 20D è dotato di una potente turbina che non richiede manutenzione ed è quindi ideale per il funzionamento continuo industriale. L'apparecchio è stato concepito per l'impiego come aspiratore diretto sul saldatoio e non è adatto per l'aspirazione di superfici.

Un sistema elettronico digitale permette un azionamento semplice e comodo delle funzioni disponibili. Nel modo standard (**modo 0**) la depressione creata dalla turbina viene regolata elettronicamente sul valore preimpostato di 10000 Pa. Questo valore può essere modificato individualmente nel **modo 2**.

Se è sufficiente una potenza di aspirazione inferiore, il valore nominale di regolazione può essere diminuito nel **modo 2**. Dopo aver effettuato una regolazione nel modo di regolazione 2, l'apparecchio deve essere commutato nuovamente nel

modo operativo desiderato, per evitare una modifica involontaria del valore nominale. Inoltre, il numero di giri della turbina può essere modificato manualmente dal 20% al 100% nel **modo 1**, azionato in base al numero di giri.

Per il collegamento del sistema di tubi DN40 sono disponibili max. 2 collegamenti per il vuoto (3). Il sistema di tubi può essere allestito individualmente, posizionando a piacere i collegamenti per il vuoto (nippli di inserimento) per i saldatoio (max. 20). In alternativa, sono disponibili direttamente sull'apparecchio 5 collegamenti per il vuoto per l'aspirazione sui saldatoio.

Il filtro a 3 stadi installato (filtro per le polveri fini, filtro per materiale in sospensione e filtro gas a banda larga) nella sua composizione standard è idoneo per il fumo di saldatura. Con l'impiego di filtri per materiale in sospensione di classe H13 collaudati per il modello, il grado di separazione della cartuccia del filtro è del 99,95% dalla fabbrica, secondo la norma EN 1822 con particelle di 0,12 µm. Tali dati vengono raggiunti solo utilizzando componenti originali. La necessità di sostituzione del filtro viene indicata nell'apparecchio mediante una misurazione della pressione di differenza. Mediante un'interfaccia RS232 standard il sistema può essere azionato e/o controllato a distanza nella sua piena funzionalità. Un rilevamento delle ore di funzionamento e un'indicazione delle ore di funzionamento aumentano la funzionalità dell'apparecchio.

3. Messa in funzione

Collegamento diretto del saldatoio FE

L'aspiratore WELLER WFE 20D è stato preparato per il collegamento diretto di max. 5 saldatoio WELLER FE. Per collegare i tubi flessibili a depressione, rimuovere i tappi e poi innestare i tubi direttamente sui nippli spinati (4). La lunghezza dei tubi del saldatoio FE è 2,5 m. Per posti di saldatura distanziati (fino a 5 m) si può utilizzare il tubo di prolungamento DN17 disponibile come accessorio. A questo proposito bisogna montare i nippli spinati sull'apparecchio e

Caratteristiche tecniche

Dimensioni L x L x A:	450 mm X 450 mm X 695 mm	
Peso:	45 kg	
Tensione:	230 V/50 Hz	
Potenza elettrica:	630 VA	
Depressione (regolata):	8.000 Pa	
Portata max.:	100 m ³ /h	
Livello del rumore:	51 dB(A)	
Filtro:	stadio 1	prefiltro F5
	stadio 2 ; 3	filtro per sostanze in sospensione classe H13 (99,95% particelle fino a ca. 0,12 µm)
		combinato con un filtro per gas a banda larga (50% AKF, 50% Puratex)

sull'estremità del tubo DN17.

Collegamento indiretto tramite sistema a tubi DN40 (accessori)

Per l'esercizio indiretto collegare l'aspiratore WELLER WFE 20D con il sistema a tubi a depressione utilizzando un tubo flessibile di aspirazione (diametro nominale 44). I 5 nippoli spinati (4) restano chiusi, quindi togliere il tappo di chiusura (3) per il sistema a tubi. Per collegare il saldatore FE, forare il sistema nel punto desiderato con una punta Ø 7 mm, avvitare il nippoli spinati e poi inserire il tubo flessibile del saldatore FE.

Collegamento elettrico

Prima della messa in funzione controllare la tensione nominale con i dati riportati sulla targhetta di identificazione. Se la tensione è corretta, collegare l'aspiratore WFE 20D con la rete (9) e poi avviare l'apparecchio agendo sull'interruttore principale (11). Il LED verde (filtro OK) visualizza l'esercizio dell'apparecchio. Sul display (13) appare l'indicazione in percentuale della velocità della turbina.

4. Impiego dell'apparecchio

Modo operativo

Dalla fabbrica l'apparecchio è impostato nel **modo 0**. La depressione è regolata a 8.000 Pa. Questo corrisponde all'impostazione ottimale per l'aspirazione diretta con i saldati FE WELLER. Non è possibile apportare modifiche nel **modo 0**. Se però si desidera impostare un valore di depressione diverso, questo può essere modificato nel modo di regolazione 2 da 5.000 Pa a 8.000 Pa in passi da 100 Pa. (Indicazione di 500 – 100).

Commutazione del modo operativo

Mantenere premuti i tasti **UP** e **DOWN** (14/15) contemporaneamente durante l'accensione. Sul display viene visualizzato il modo operativo impostato (dalla fabbrica: 0). Premendo anche il tasto **TIMER** (16) è possibile commutare l'apparecchio nel modo 1 o nel modo 2. Dopo il rilascio dei tasti **UP** e **DOWN** l'apparecchio si avvia nel modo operativo impostato. Nel modo operativo 1 la turbina funziona in base al numero di giri. Il numero di giri della turbina, e quindi la potenza di aspirazione, può essere modificato in modo continuo dal 20% al 100% con il tasto **UP/DOWN** (14/15). Il modo di regolazione 2 dovrebbe essere utilizzato esclusivamente per modificare il valore nominale di regolazione. Bisogna poi commutare nuovamente nel modo operativo 0. Il modo operativo 0 funziona quindi con il valore nominale di regolazione modificato.

Controllo del filtro

L'indicatore di livello (17) mostra, mediante la misurazione della pressione differenziale sul filtro, quando viene superato il grado di sporco e quindi l'elemento filtrante deve essere sostituito. Il LED rosso (controllo del filtro) è acceso e

l'apparecchio si spegne. Il filtro per sostanze in sospensione e il filtro per gas a banda larga sono sincronizzati, così possono essere sostituiti come filtro compatto.

Il filtro parapolvere ad alta capacità (8) (panno filtrante) è lo stadio prefiltrante del filtro compatto (7) e quindi va sostituito più spesso. E' sufficiente sostituire il panno prefiltrante se il LED rosso (17) non è più acceso dopo la messa in funzione dell'apparecchio.

Indicazione delle ore d'esercizio del filtro

Le ore d'esercizio correnti del filtro possono essere visualizzate premendo il tasto **TIMER** (16) (indicazione x 10). Display lampeggiante. Dopo la sostituzione del filtro resettare manualmente l'indicazione delle ore d'esercizio. Perciò premere il tasto **TIMER** (16) finché l'indicazione non è ripositata su 000.

Preassegnazione delle ore d'esercizio del filtro

Le ore d'esercizio possono essere preassegnate allo scopo di migliorare la gestione degli intervalli di sostituzione del filtro. Una volta raggiunte le ore d'esercizio, l'apparecchio si arresta e la sostituzione del filtro viene visualizzata dal display lampeggiante (13) e dal LED rosso acceso (17).

Premere il tasto **TIMER** (16) per introdurre la preassegnazione delle ore d'esercizio. Le ore d'esercizio correnti del filtro lampeggiano. Durante l'indicazione lampeggiante premere contemporaneamente i tasti **UP/DOWN** (14/15). Poi introdurre le ore previste tramite i tasti **UP/DOWN** (14/15).

Interfaccia RS232

L'interfaccia standard integrata RS232 (12) permette di utilizzare l'aspiratore WFE 20D tramite un PC. Così l'impianto può essere impiegato e controllato a distanza in tutte le sue funzioni.

Telecomando (controllo remoto)

Il telecomando disponibile come accessorio viene gestito tramite l'interfaccia RS232 (12). Permette di trasferire le funzioni principali dell'apparecchio.

- Avviamento/spegnimento dell'apparecchio
- Regolazione del numero di giri nel modo - 1 -
- Indicazione dello stato del filtro

L'esercizio dell'aspiratore WFE 20D con telecomando facilita la scelta della posizione dell'apparecchio.

Messa fuori servizio

Attenzione:

un'elevata concentrazione di gas nocivi riscalda il carbone attivo. Per evitare un riscaldamento non ammissibile, prima dello spegnimento far funzionare l'apparecchio per alcuni minuti senza gas nocivi.

5. Eliminazione di guasti

Guasto	Causa	Rimedio
Manca la capacità d'aspirazione	Tubi non a tenuta Filtro sporco Depressione insufficiente	Chiudere a tenuta i tubi Sostituire il filtro Aumentare la capacità d'aspirazione (solo modo 1)
L'aspiratore WFE 20D	Disinserimento termico	Lasciar raffreddare l'aspiratore non si avvia WFE 20D Riavviare dopo ca. 3 ore.
Indicazione del filtro rossa	Filtro pieno	Sostituire il filtro
L'apparecchio non si avvia	Il tubo flessibile a depressione non è stato inserito dopo la sostituzione del filtro	Inserire correttamente il tubo sul filtro
Il filtro per sostanze in sospensione si sporca troppo rapidamente	Prefiltro non inserito	Inserire il prefiltro Inserire il filtro F7 Se la parte di sostanze solide è elevata, inserire il preseparatoratore.

6. Manutenzione, note sul lavoro

Diversi fondenti, parti di fondenti nonché diverse parti di polvere dell'aria aspirata possono ridurre la durata del filtro.

La parte di sostanze in sospensione nell'aria aumenta quando si brasano o si saldano fili smaltati. Per queste applicazioni o impieghi simili è opportuno sostituire il pannello filtrante standard F5 con un filtro parapolvere ad alta capacità della classe F7.

Quando si aspirano vapori di adesivi, utilizzare un filtro compatto con una maggiore quantità di carbone attivo (senza stadio filtrante per sostanze in sospensione 66).

Sostituzione del filtro

Prima di eseguire i lavori di manutenzione, scollegare l'apparecchio dalla rete staccando la spina di alimentazione. Per sostituire il filtro, aprire i tenditori a vite (5) fra carter della turbina (2) e carter del filtro (1) e poi sollevare quest'ultimo. Sfilare il tubo flessibile a depressione dal filtro compatto. Filtro parapolvere ad alta capacità (8) e filtro compatto (7) possono essere rimossi utilizzando le piastrine portanti. Il filtro parapolvere ad alta capacità è inserito nel filtro compatto (vedi disegno esploso).

Attenzione:

Quando si rimontano i filtri, inserire correttamente il tubo flessibile a depressione e poi girare le piastrine portanti verso il basso I filtri sporchi sono rifiuti

speciali.

7. Parti di ricambio

Per le parti di ricambio (dotazione standard) vedi disegno esploso, pagina 66

Filtro parapolvere ad alta capacità F7

Filtro per gas a banda larga (50% AKF, 50% Puratex) senza filtro per sostanze in sospensione H13

8. Accessori

0058735909 telecomando (controllo remoto)

Tubi DN40 (pagina 67)

9. Volume di fornitura

1 WFE 20D con kit di filtri

1 cavo di collegamento

1 istruzioni d'uso

1 Norme di sicurezza

10. Appendice

Accessori: sistema a tubi DN40

Salvo modifiche tecniche!

Trovate le istruzioni per l'uso aggiornate su www.weller-tools.com.

Thank you for placing your trust in our company by purchasing the WELLER WFE 20D soldering fumes extractor. Production was based on stringent quality requirements which guarantee the perfect operation of the device.



1. Caution!

Please read these Operating Instructions and the attached safety information carefully prior to initial operation. Failure to observe the safety regulations results in a risk to life and limb.

The manufacturer shall not be liable for damage resulting from misuse of the machine or unauthorised alterations.

The WELLER WFE 20D soldering fumes extractor corresponds to the EC Declaration of Conformity in accordance with the basic safety requirements of Directives 2004/108/EC and 2006/95/EC + 2004/42/EC.

2. Description

The WELLER Soldering Fume Extraction Device WFE 20D has a powerful maintenance-free turbine, making it perfectly suited to continuous operation in industry. The unit was designed for direct extraction at the soldering iron and is suitable for surface extraction.

A digital electronics system allows simple and convenient operation of the available functions. The vacuum created by the turbine is controlled in standard mode (**mode 0**) electronically to the preset value of 8.000 Pa. This value can be changed individually in **mode 2**.

If low extraction power is sufficient, the control setpoint can be reduced in **mode 2**. If mode 2 has been set, the unit must be switched over to the desired operating mode to prevent an inadvertent change of the setpoint value. In addition, the turbine speed can be changed manually in speed-controlled **mode 1** in the range 20% - 100%.

For connection to the pipe system DN40, a max. of 2 vacuum connections (3) are available. The pipe system can be arranged individually by positioning the vacuum connections (plug-in nipples) for the soldering irons (max. 20) as required. Alternatively, 5 vacuum connections are provided directly on the unit for soldering iron fume extraction.

The standard composition of the installed 3-stage filter (fine dust filter, HEPA filter and wide-band gas filter) is specially adapted to soldering fumes. With the use of the type-tested HEPA filters in Class H13, the separation rate of the filter set upon delivery is 99.95% as per EN 1822 with a particle size of 0.12 µm. These figures are only achieved with the use of original parts. A required filter change is indicated by a display of a differential pressure measurement on the unit. Using a standard RS232 interface, all of the unit's functions can be operated and remotely controlled. An operating hours code and operating hours specification widen the scope of the unit's functions.

3. Commissioning

Direct interconnection of the FE soldering bits

The WELLER WFE 20D soldering fume extractor is fitted out for the direct interconnection of a maximum of 5 WELLER FE soldering bits. To connect up the vacuum hose, first remove the sealing lid and then push the hose directly onto the push-on nipple (4). The FE soldering bit unit uses a vacuum hose that is 2.5 m long. If the soldering stations are further away (up to 5 m), a DN17 extension hose can be used (this can be obtained as an accessory). Push-on nipples must be fitted to the end of the DN17 hose and the unit.

Indirect interconnection via a DN40 hose system (accessory)

The WELLER WFE 20D is interconnected to the vacuum hose system via a flexible fume extraction hose NW44 for indirect operation. In this case the 5 push-on nipples (4) remain sealed and the sealing plug (3) for the hose system has to be removed. In order to connect up the hose system for the FE

Technical data

Dimensions L X W X H:	450 mm X 450 mm X 695 mm	
Weight:	45 kg	
Voltage:	230 V/50 Hz	
Electrical power rating:	630 VA	
Vacuum (controlled):	8,000 Pa	
Maximum quantity supplied:	100 m ³ /h	
Noise emission level:	51 dB(A)	
Filter:	Stage 1	Pre-filter F5
	Stage 2; 3	Class H13 high efficiency sub-micron particle air filter (99.95% particles up to approx. 0.12 µm) combined with a wide-band gas filter (50% AKF, 50% Puratex)

soldering bits, a \varnothing 7.0 mm hole must be tapped in the required position, the push-on nipple must be screwed into it and the vacuum hose from the FE soldering bits must then be pushed onto the nipple.

Electrical connection

The nominal voltage must be checked against the details given on the nameplate prior to commissioning. If the mains voltage is correct, connect the WFE 20D to the mains supply (9) and switch on the equipment using the mains switch (11). A green LED (filter is OK) indicates that the unit is running. The percentage details for the turbine rotational speed are shown on the display (13).

4. Operating the unit

Operating mode

The unit is in **mode 0** when it leaves the factory. Vacuum is controlled to 8.000 Pa. This is the ideal setting for direct extraction with WELLER FE soldering irons. Changes are not possible in **mode 0**. However, if you require a different vacuum for control, this can be changed in setting mode 2 from 5.000 Pa to 8.000 Pa in steps of 100 Pa. (Display of 50 – 100)

Switching operating mode

Hold down the **UP** and **DOWN** (14/15) buttons simultaneously when switching on. The currently set operating mode is shown in the display (ex works setting -0-). If the **TIMER** button (16) is additionally pressed, the unit can be switched to mode 1 or mode 2. When the **UP** and **DOWN** button is released, the unit starts in the set operating mode. In operating mode 1, the turbine is speed-controlled. The turbine speed and thus the extraction power can be adjusted steplessly between 20% - 100% using the **UP/DOWN** button (14/15). Setting mode 2 should only be used for modifying the control setpoint. The unit should then be switched to operating mode 0. Operating mode 0 now uses the modified control setpoint.

Filter checks

The filter status display (17) indicates when (through filter differential pressure measurement) the permitted degree of contamination has been exceeded and when the filter insert has to be changed. The red filter control LED will illuminate and the unit will be switched off. The sub-micron particle filter and wide-band gas filter are fitted one on the other, so that they can be changed together as a compact filter.

The fine dust filter (8) (filter mat), is the pre-filter level of the compact filter (7) and therefore has to be changed more often. The pre-filter mat change is satisfactory, if the red LED (17) is no longer illuminated when the equipment is switched back on.

Displaying the filter operating hours

Press the **TIMER** button (16) and the current filter operating hours will be displayed (display X 10). Flashing display. The operating hours display must be manually reset after a filter change. Keep the **TIMER** button (16) pressed down until the display is reset to 000.

Filter operating hours default setting

The filter operating hours can be entered as a default setting for better handling of the filter change intervals. When the default operating hours setting has expired, the unit will be switched off and "filter change required" will be indicated by a flashing display (13) and the illumination of the red LED (17).

Press the **TIMER** button (16) to enter the default operating hours setting. The current filter operating hours will now flash on the display. Press the **UP/DOWN** buttons (14/15) simultaneously whilst the display is flashing. Release **UP/DOWN** buttons (14/15) and now use them to enter the default operating hours.

RS232 Interface

It is possible to control the WFE 20D via a PC using the integrated standard RS232 interface (12). This enables the full range of system functions to be used or remotely controlled.

Remote control

The remote control (which is available as an accessory) can be operated via the RS232 interface (12). The unit's main functions can be transmitted using this remote control.

- Switching the unit On/Off
- Speed setting in mode - 1 -
- Filter status display

Knowing that the WFE 20D can be operated via a remote control is helpful when selecting the site for the unit.

Decommissioning

Attention!

A high concentration of pollutants will result in the active carbon heating up. The equipment should be run for several minutes in a pollutant free state before being switched off in order to prevent unwanted heating up.

5. Breakdown assistance

Malfunction	Cause	Solution
Extraction power missing	Pipe system leaking Filter is dirty Vacuum is too low	Reseal the pipe system Change the filter Increase the extraction power (mode 1 only)
WFE 20D is not running	Thermally switched off	Leave the WFE 20D to cool down Switch on again after approx. 3 hours.
Filter display is red	Filter is full	Change the filter
Unit is not running	Minimum pressure hose was not replaced after the filter change	Reconnect the hose to the filter
Sub-micron particle becoming dirty to quickly	Pre-filter has not been used	Use a pre-filter Fit an F7 filter Use a preliminary separator if the proportion of solid matter is high.

6. Maintenance, working information

Various fluxes, flux components as well as different dust particles in the extracted air can significantly reduce the filter's working life.

The sub-micron particles in the air increase when soldering or welding on varnished insulated wire. The standardised F5 filter mat should be exchanged for a class F7 fine dust filter for these or similar applications.

A compact filter with a greater quantity of active carbon (without particulate air filter stage) should be used when extracting adhesive vapour.

Filter changes

The mains plug must always be pulled out of the mains socket before any maintenance work is undertaken. To change the filter you must first open the locking clamps (5) between the turbine housing (2) and the filter housing (1) and then lift off the filter housing. Pull the vacuum hose off of the compact filter. The compact filter (7) and the fine dust filter (8) can be removed using the carrying straps. The fine dust filter is laid inside the compact filter (see exploded drawing 66).

Attention!

The minimum pressure hose must be reconnected correctly and the holding latches must be turned downwards when replacing the filter.

Dirty filter are classified as hazardous waste.

7. Replacement parts

See Exploded Page 66 for replacement parts for standard installations

Fine dust filter F7

Wide-band gas filter (50% AKF, 50% Puratex) without an H13 particulate air filter

8. Accessories

0058735909 Remote control

Pipe system DN40 (Page 67)

9. Shipment

1 WFE 20D including filter set

1 connecting cable

1 Operating manual

1 Safety information

10. Appendix

Accessories for DN40 pipe system

Subject to technical alterations and amendments!

See the updated operating instructions at www.weller-tools.com.

Tack för köpet av WELLER lödgasutslug WFE 20D och visat förtroende. Vid tillverkningen har mycket stränga kvalitetskrav tillämpats för att säkerställa en klanderfri apparatfunktion.



1. Observera!

Läs noggrant igenom denna bruksanvisning och bifogade säkerhetsanvisningar innan du sätter apparaten i drift. Det är livsfarligt att inte följa säkerhetsföreskrifterna.

Tillverkaren ansvarar inte för användningar som avviker från bruksanvisningen, samt för egenmäktiga förändringar.

WELLER lödgasutslug WFE 20D motsvarar EG- försäkringen om överensstämmelse enligt de grundläggande säkerhetskraven i direktiv 2004/108/EG, 2006/95/EC + 2006/42/EG.

2. Beskrivning

WELLER lödgasutslug WFE 20D är utrustad med en stark, underhållsfri turbin och därför mycket lämplig för permanent industriell drift.

Apparaten är avsedd för direktutslugning vid lödkolvar och är inte lämplig för punktutslug. Den är försedd med en digital elektronik som gör det lätt och bekvämt att utnyttja dess funktioner. Det undertryck som skapas av turbinen regleras elektroniskt i standardläge (**Läge 0**) till förinställda värdet 8.000 Pa.

Detta värde kan förändras individuellt i **läge 2**.

Om en lägre lufteffekt är tillräcklig kan det inställda värdet i läge två minskas.

Efter det en inställning gjorts i **inställningsläge 2** måste apparaten kopplas om till önskat driftläge för att undvika en oavsiktlig förändring av börvärdet. Dessutom kan turbinens varvtal regleras manuellt mellan 20 och 100 procent i det

varvtalsstyrda **Driftläge 1**. Rörsystemet DN40 kan anslutas med max. 2 vakuumanlutningar (3). Rörsystemet kan utformas efter behov med valfri placering av vakuumanlutningarna (insticksnipplarna) för lödkolvarna (max. 20). Som ett alternativ finns 5 vakuumanlutningar direkt i apparaten för utslug från lödkolvarna. Det installerade 3- modulers filteragregatet (finfilter, aerosolfilter och bredbandsgasfilter) är i sitt standardutförande avpassat för lödrök. Vid användning av typgodkända aerosolfilter av filterklass H13 ligger filtersatsens avskiljningsgrad vid leveransen på 99,95 %, enligt EN 1822 vid en partikelstorlek på 0,12µm. De angivna värdena gäller enbart när originaldelar används. När filtren behöver bytas indikeras för detta genom en differenstryckmätning i apparaten. Anläggningen kan övervakas och skötas med fjärrkontroll i alla sina funktioner tack vare ett standard RS232 gränssnitt. Apparaterns funktioner utvidgas med en drifttimräknare med standardinställd drifttid.

3. Idrifttagande

Direktanslutning av FE-lödkolvar

Lödröksutslug WELLER WFE 20D är avsett för direkt anslutning av max. 5 WELLER FE lödkolvar. För att ansluta undertrycksslangarna lyfter man av hattarna och trycker fast slangarna direkt på insticksnipplarna (4). Undertrycksslangarna för FE-lödkolvarna är 2,5 m långa. Om lödstationerna är på längre avstånd kan en förlängningsslang (DN17) användas. Då ska också insticksnipplarna (DN17) monteras i apparaten och på slangändarna.

Indirekt anslutning via rörssystem DN40 (tillbehör)

Vid indirekt drift förbinds WELLER WFE 20D med vakuumsrörssystemet med en flexibel utslugsslang NW44. Då förblir de 5 insticksnipplarna (4) stängda och rörsystemets förslutning spropp (3) avlägsnas. För att ansluta FE-lödkolvarna borras hål upp på önskade ställen (7,0 mm Ø) i rörsystemet, insticksnipplarna skruvas i och undertrycksslangarna till FE-lödkolvarna trycks på.

Tekniska data

Mått L X B X H:	450 mm X 450 mm X 695 mm
Vikt:	45 kg
Spänning:	230 V/50 Hz
Effekt:	630 VA
Undertryck (reglerat):	8.000 Pa
Max. sugkapacitet:	100 m ³ /h
Ljudtrycksnivå:	51 dB(A)
Filter:	Steg 1 förfilter F5
	Steg 2, 3 aerosolfilter klass H13
	(99,95 % partiklar till ca 0,12µm)
	kombinerade med ett
	bredbands-gasfilter
	(50 % AKF, 50 % Puratex)

El-anslutning

Innan sugen tas i drift ska märkspänningen jämföras med uppgiften på typskylten. Vid korrekt nätspänning kan WFE 20D anslutas till nätet (9) och startas via nätströmbrytaren (8). Den gröna LED-indikatorn (filter ok.) visar att anläggningen är i gång. På displayen (13) visas turbinvarvtalet i procent.

4. Användning

Driftläge

Apparaten levereras från tillverkaren med **Driftläge 0** inställt. Undertrycket regleras då till 8.000 Pa. Detta är den optimala inställningen för direktutsug med WELLER FE lödkolvar. I **Driftläge 0** kan inga ändringar göras. Om ett annat undertryck ändå önskas för regleringen så kan detta ändras i 100 Pa steg från 5.000 Pa till 8.000 Pa i läge 2. (Indikering från 50 – 100).

Driftlägesomkopplare

Håll knapparna **UP** och **DOWN** (14/15) nedtryckta samtidigt under inkopplingen. På displayen visas det aktuellt inställda driftläget (fabriksinställning -0-). Genom att trycka fler gånger på **TIMER**-knappen (16) kan du koppla om apparaten till läge 1 resp. 2. När du släpper **UP**- och **DOWN**-knapparna startar apparaten i inställt driftläge. I driftläge 1 arbetar turbinen varvtalsstyrt. Turbinvarvtalet och sugeffekten kan ändras steglöst mellan 20 % och 100 % med **UP/DOWN**-knapparna (14/15). Inställningsläget 2 ska endast användas för ändring av regelbörvärdet. Återgå därefter till driftläge 0. I driftläge 0 används sedan det

ändrade regelbörvärdet.

Filterkontroll

Filtertillståndindikatorn (17) visar genom differenstryckmätning vid på filtret när filtret är för smutsigt och filterinsatsen måste bytas ut. LED-indikatorn lyser rött (filter control) och apparaten stänger av. Aerosolfiltret och bredbandsgasfiltret är anpassade till varandra, så att de byts tillsammans som kompaktfiltret.

Finfiltret (8) (filtermattan) utgör kompaktfiltrets förfiltersteg (7) och ska därför bytas oftare. Det räcker att byta förfiltermattan när den röda kontrollampen (17) inte tänds igen sedan anläggningen återstartats.

Tryck på **TIMER** (16) och avläs aktuella filtrets drifttimmar (visning X 10) med blinkande siffror. Efter filterbyte måste drifttidsinställningen nollställas manuellt. Då håller men **TIMER** (16) intryckt tills displayen visar 000.

Filterstandardinställning drifttimmar

Bästa hantering av intervallen för filterbyte får man genom att förinställa en standarddrifttid. När det inställda antalet drifttimmar har uppnåtts stänger apparaten av och indikerar för filterbyte med blinkning (13) och att den röda LED-indikatorn (17) tänds.

För att förinställa drifttidsintervallet trycker man på knappen **TIMER** (16). Den aktuella räknarställningen visas blinkande. Tryck samtidigt på de två **UP/DOWN**-knapparna (14/15) och mata sedan in den nödvändiga drifttiden med **UP/DOWN**-knapparna (14/15).

5. Felsökning

Problem	Orsak	Åtgärd
Dålig sugkapacitet	Rörsystemet otätt Filtret smutsigt Undertrycket alltför lågt	Täta rörsystemet Byt filter Höj sugeffekten (enbart Driftläge 1)
WFE 20D startar inte	Överhettningsskydd utlöst	Låt WFE 20D svalna Starta igen efter cirka timmar.
Filterindikator röd	Filtret fullt	Byt filter
Apparaten startar inte	Undertrycksslangen sattes inte vid på efter	Sätt dit slangen filtret ordentligt. filterbyte
Aerosolfiltret blir igensatt alltför fort	Inget förfilter insatt	Sätt in förfilter F7 Sätt in filter Vid hög andel fasta partiklar, sätt in föravskiljare.

Gränssnitt RS232

Det är möjligt att via det som standard inbyggda gränssnittet RS 232 (12) styra WFE 20D med en PC. På så sätt kan anläggningen helt fjärrstyras och fjärrövervakas.

Fjärrkontroll (Remote control)

Fjärrkontrollen (finns som tillval) sköts visa gränssnittet RS232 (12). Med fjärrkontrollen kan apparatens huvudfunktioner utföras.

- Till-/Frånkoppling av apparaten
- Varvtalsinställning i Driftläge -1-
- Indikering för filtrets tillstånd

Fjärrkontroll av WFE 20D är en god hjälp när man väljer uppställningsplats.

Att ta anläggningen ur drift

Varning:

Höga koncentrationer av skadliga gaser leder till uppvärmning av det aktiva kolet. För att utesluta en otillåten uppvärmning av det aktiva kolet, ska anläggningen köras i flera minuter utan skadliga gaser.

6. Underhåll, arbetsbeskrivning

Olika flussmedel, flussmedelsrester liksom vissa dammpartiklar från den utsugna luften kan väsentligt reducera filtrets livslängd.

När man löder eller svetsar lackerad eller emaljerad tråd stiger dammhalten i luften. Då bör man byta ut standardfiltermattan F5 mot ett finfilter av klass F7.

Vid utsugning av limångor ska ett kompaktfiltret med förhöjd andel aktivt kol (utan aerosolfiltret).

Byte av filter

Före underhållsarbeten måste anläggningen skiljas från nätet genom att kontakten dras ur.

Vid byte av filter lossas spärrlåsen (5) mellan turbinhus (2) och filterhus (1) och filterhuset tas bort. Dra av undertrycksslängen från kompaktfiltret. Kompaktfiltret (7) och finfilter (8) kan tas loss med hjälp av bärhandtagen. Finfiltret är inlagt i kompaktfiltret (se sprängskiss 66).

Varning:

När filtren sätts tillbaka måste undertrycksslängen sättas dit ordentligt igen och bärhandtagen ska vridas neråt. Förorenade filter utgör specialavfall.

7. Reservdelar

Reservdelar till standardutrustning se sprängskiss, sida 66
Finfilter F7
Bredbandsgasfilter (50 % AKF, 50 % Puratex) utan aerosolfiltret H13

8. Tillbehör

0058735909 Fjärrkontroll (remote control)
Rörsystem DN40 (Sida 67)

9. I leveransen ingår

1 WFE 20D inkl. filtersats
1 Anslutningskabel
1 Bruksanvisning
1 Säkerhetsanvisningar

10. Bilaga

Tillbehör rörsystem DN40

Rätten till tekniska ändringar förbehålles!

De uppdaterade bruksanvisningarna finns på www.weller-tools.com.

Muchas gracias por la confianza depositada en nosotros al comprar la estación de soldadura WFE 20D de la marca WELLER. Para la fabricación de este aparato se han aplicado unas normas de calidad muy exigentes que garantizan un correcto funcionamiento del mismo.



1. Atención!

Lea detenidamente el manual de instrucciones y las normas de seguridad adjuntas antes de poner en funcionamiento el aparato. Si incumple las normas de seguridad corre el riesgo de sufrir importantes lesiones físicas o incluso mortales.

El fabricante no asume ninguna responsabilidad por una utilización diferente a la descrita en el manual de instrucciones, así como por modificaciones arbitrarias.

El soporte de la estación de soldadura WFE 20D de la marca WELLER cumple la declaración de conformidad de la CE de acuerdo con los requisitos de seguridad básicos de las Directivas comunitarias 2004/108/CE y 2006/95/CE + 2006/42/CE.

2. Descripción

La estación de aspiración de humos de soldadura WELLER WFE 20D está provista de una turbina de gran potencia que no precisa mantenimiento y es, por tanto, perfectamente idónea para el servicio continuo industrial.

Este aparato ha sido concebido para usarse como estación de aspiración directa en el terminal soldador y no está indicado para la aspiración de superficies. Un sistema electrónico digital posibilita un servicio fácil y cómodo de las funciones disponibles. La depresión producida por la turbina se regula electrónicamente en el modo estándar (**Modo 0**) al valor preconfigurado de 8.000 Pa.

Este valor puede modificarse individualmente en el **Modo 2**.

Si un rendimiento de aspiración mínimo resulta suficiente, el valor teórico de regulación puede reducirse en el **Modo 2**. Después de realizar un ajuste en el modo de ajuste 2, el

aparato debe conectarse de nuevo al modo de funcionamiento deseado para evitar un cambio accidental del valor teórico. Además, el número de revoluciones de la turbina puede modificarse manualmente con un margen del 20% al 100% en el **Modo 1**, controlado por el número de revoluciones. Para conectar el sistema de tubos DN40 se encuentran disponibles como máx. 2 conexiones de vacío (3). El sistema de tubos puede adaptarse a cualquier colocación de las conexiones de vacío (boquilla de enchufe) para los terminales soldadores (máx. 20). De modo alternativo, hay disponibles 5 conexiones de vacío en el propio aparato para la aspiración de los terminales soldadores. El filtro de 3 etapas instalado (filtro contra polvos finos, filtro contra partículas en suspensión y filtro de gas de banda ancha) está ajustado, en su composición estándar, para el humo de soldadura. Si se usan filtros contra partículas en suspensión de la clase H13 homologados, el grado de separación del filtro en la entrega es del 99,95% de conformidad con EN 1822, a un tamaño de partícula de 0,12 µm. Estos datos se han obtenido empleando únicamente piezas originales. La necesidad de cambiar el filtro se indica a través de la medición de la presión diferencial en el aparato. Con ayuda de la interfaz RS232 estándar, la instalación a pleno funcionamiento puede controlarse o monitorizarse a distancia. Mediante el control y la especificación de las horas en servicio se amplía la capacidad de funcionamiento del aparato.

3. Puesta en servicio

Conexión directa de los soldadores FE

El aspirador de humo de soldadura WFE 20D de la marca WELLER está diseñado para la conexión directa de un máximo de 5 soldadores FE de WELLER. Para la conexión de los tubos flexibles de vacío es preciso retirar las caperuzas de cierre y montar directamente los tubos flexibles en las boquillas de empalme (4). La longitud del tubo flexible de vacío para el soldador FE es de 2,5 metros. Si el lugar de trabajo está a una mayor distancia (hasta 5 metros), existe la posibilidad de utilizar el tubo flexible de prolongación DN17 disponible como accesorio. Para ello, montar las boquillas

Datos técnicos

Dimensiones L X W X H: 450 mm X 450 mm X 695 mm

Peso: 45 kg

Tensión: 230 V/50 Hz

Potencia eléctrica: 630 VA

Depresión (regulada): 8.000 Pa

Caudal máx.: 100 m³/h

Nivel sonoro: 51 dB(A)

Filtro: Nivel 1

Niveles 2 ; 3

Filtro previo F5

Filtro de cuerpos en suspensión clase H13 (99,95% partículas de hasta aprox. 0,12 µm) combinado con un filtro de gas de banda ancha (50% AKF, 50% Puratex)

de empalme en el aparato y en el extremo del tubo flexible DN17.

Conexión indirecta a través del sistema de tubos DN40 (accesorio)

En caso de funcionamiento indirecto, el aspirador WFE 20D de la marca WELLER se une al sistema de tubos de vacío por medio de un tubo flexible de aspiración NW44. En tal caso, las 5 boquillas de empalme (4) permanecen cerradas y el tapón de cierre (3) para el sistema de tubos se retira. Para la conexión del soldador FE, taladrar el sistema de tubos en el punto deseado con una broca de 7,0 mm de diámetro, atornillar la boquilla de empalme y calar el tubo flexible de vacío del soldador FE.

Conexión eléctrica

Compruebe la tensión nominal en la placa de características antes de la puesta en servicio del aparato. Conecte el WFE 20D a la red eléctrica (9) cuando la tensión nominal es correcta y encienda el aparato por medio del interruptor de alimentación (11). Un diodo de luminiscencia verde (correcto estado del filtro) indica el funcionamiento del aparato. En la pantalla (13) aparece el valor porcentual del número de revoluciones de la turbina.

4. Manejo del aparato

Modo de funcionamiento

El aparato viene de fábrica en el **Modo 0**, con lo que la depresión se encuentra regulada a 8.000 Pa. Esto se corresponde con el ajuste óptimo para la aspiración directa con los terminales soldadores WELLER FE. No se pueden realizar modificaciones en el **Modo 0**. Sin embargo, si se requiere otra depresión para la regulación, ésta se puede modificar en el modo de ajuste 2 en intervalos de 100 Pa dentro de un margen desde 5.000 Pa a 8.000 Pa. (Indicador de 500 a 130).

Cambio del modo de funcionamiento

Al conectar el aparato mantener pulsadas al mismo tiempo las teclas **UP** y **DOWN** (14/15). El modo de servicio ajustado actualmente se indica en la pantalla (de fábrica -0-). Pulsando adicionalmente la tecla **TIMER** (16) el aparato puede conmutarse al Modo 1 o Modo 2. Al soltar la tecla **UP** y **DOWN** el aparato se pone en marcha en el modo de servicio ajustado. En el modo de servicio 1 la turbina funciona con un control del número de revoluciones. El número de revoluciones de la turbina y, por tanto, la potencia de aspiración puede modificarse gradualmente entre el 20% y el 100% con la tecla **UP/DOWN** (14/15). El modo de ajuste 2 debe utilizarse sólo para modificar el valor teórico de regulación. A continuación, debe volver a cambiar al modo de servicio 0. De este modo, el modo de servicio 0 opera con el valor teórico de regulación modificado.

A continuación, debe volver a conmutarse al modo de funcionamiento 0.

De este modo, el modo de funcionamiento 0 opera con el valor teórico modificado.

Control de filtro

El indicador de estado del filtro (17) señala, mediante un medidor de presión diferencial en el filtro, el excesivo el grado de suciedad y la necesidad de sustituir el elemento filtrante. Un diodo de luminiscencia rojo (filter control) se ilumina y el aparato se apaga. El filtro de cuerpos en suspensión y el filtro de gas de banda ancha han sido adaptados mutuamente, de forma que deberán ser reemplazados conjuntamente como filtro compacto.

El filtro de polvo fino (8) (estera filtrante) es la etapa de filtro previo del filtro compacto (7), por lo que se deberá cambiar con mayor frecuencia. Bastará con sustituir la estera del filtro previo cuando el diodo de luminiscencia rojo (17) ya no se encienda después de una nueva puesta en servicio del aparato.

Visualizar horas de servicio del filtro

Pulsando la tecla **TIMER** (16) se pueden consultar las horas de servicio actuales del filtro (indicación X 10). Se trata de una indicación intermitente. Después de cambiar el filtro hay que reiniciar manualmente el indicador de horas de servicio. Para ello, mantenga pulsada la tecla **TIMER** (16) hasta que la indicación esté a 000.

Especificación previa de las horas de servicio del filtro

Para controlar mejor los intervalos de cambio del filtro, se pueden preprogramar las horas de servicio del filtro. El aparato se apaga una vez alcanzadas las horas de servicio programadas y la necesidad de cambiar el filtro se indica mediante la visualización intermitente (13) y la iluminación del diodo de luminiscencia rojo (17).

Pulse la tecla **TIMER** (16) para introducir la especificación previa de las horas de servicio. Las horas de servicio actuales del filtro parpadean. Pulse las teclas **UP/DOWN** (14/15) durante el parpadeo de la indicación. A continuación, introduzca las horas de servicio esperadas por medio de las teclas **UP/DOWN** (14/15).

Interfaz RS232

Existe la posibilidad de controlar el WFE 20D a través de la interfaz RS232 (12) de serie desde un PC. De este modo, se pueden manejar o controlar a distancia todas las funciones del sistema.

Mando a distancia (Remote control)

El mando a distancia disponible como accesorio se controla a través de la interfaz RS232 (12). Este mando a distancia permite transmitir las funciones principales del aparato.

5. Eliminación de fallos

Fallo	Causa	Solución
Falta de potencia de aspiración	Sistema de tubos inestanco Filtro sucio Depresión insuficiente	Estanqueizar sistema de tubos Cambiar filtro Aumentar potencia de aspiración (sólo modo 1)
WFE 20D no arranca	Desconexión térmica	Dejar enfriar el WFE 20D Volver a conectar después de unas 3 horas
Diodo rojo para filtro	Filtro lleno	Cambiar el filtro
Aparato no arranca	Tubo de depresión no colocado tras cambio de filtro	Colocar tubo flexible correctamente en el filtro
Filtro de partículas en suspensión se ensucia con mucha rapidez	No hay filtro previo	Colocar filtro previo Colocar filtro F7 Con alto contenido de sustancias sólidas Colocar separador previo

- Conectar/desconectar el aparato
- Ajuste del número de revoluciones en el modo - 1 -
- Indicación del estado del filtro

El manejo del WFE 20D con el mando a distancia es de gran ayuda a la hora de elegir el lugar de emplazamiento del aparato.

Puesta fuera de servicio

Atención:

Una elevada concentración de gases tóxicos origina el calentamiento del carbón activado. A fin de descartar un calentamiento no autorizado, es recomendable utilizar el aparato sin gases tóxicos durante varios minutos antes de la desconexión

6. Mantenimiento, indicación para el trabajo

Los distintos fundentes, contenidos de fundentes así como distintos contenidos de polvo en el aire aspirado pueden reducir considerablemente la vida útil del filtro.

Al realizar soldaduras directas o indirectas en alambres recubiertos aumenta la cantidad de cuerpos suspendidos en el aire. Para esta o similares aplicaciones debería reemplazarse la estera filtrante F5 de serie por un filtro de polvo fino de la clase F7.

Al aspirar vapores de pegamento es necesario utilizar un filtro compacto con mayor cantidad de carbón activado (sin etapa de filtro de cuerpos suspendidos).

Cambio de filtro

Para realizar el cambio de filtro debe abrir los cierres tensores (5) entre la caja de turbina (2) y la caja del filtro (1), y levantar la caja del filtro. Desempalme el tubo flexible de depresión del filtro compacto. El filtro compacto (7) y el filtro de polvo fino (8) se pueden sacar con la ayuda de las tiras de soporte). El filtro de polvo fino se encuentra en el filtro compacto (véase el plano de despiece 66).

Atención:

Al colocar otra vez los filtros se debe empalmar de nuevo correctamente el tubo flexible de depresión y girar las tiras de soporte hacia abajo.

Los filtros sucios se deben desechar como residuos espe ciales.

7. Repuestos

Repuestos para el equipo estándar, véase el plano de despiece pág. 66

Filtro de polvo fino F7

Filtro de gas de banda ancha (50% AKF, 50% Puratex) sin

filtro de cuerpos suspendidos H13

8. Accesorios

Mando a distancia 0058735909 (remote control)

Sistema de tubos DN40 (página 67)

9. Volumen de suministro

1 WFE 20D, incl. juego de filtros

1 cable de alimentación

1 instrucciones de uso

1 Normas de seguridad

10. Apéndice

Accesorio: sistema de tubos DN40

Reservado el derecho a realizar modificaciones técnicas!

Encontrará los manuales de instrucciones actualizados en www.weller-tools.com.

Vi takker for købet af WELLER loddedampsudsugerer WFE 20D. Under fremstillingen gælder vore strengeste kvalitetskrav, som sikrer, at apparatet fungerer fejlfrit.



1. Forsigtig!

Før apparatet tages i brug, bør betjeningsvejledningen og de vedlagte sikkerhedsanvisninger læses nøje igennem. Såfremt sikkerhedsforskrifterne ikke overholdes, er der fare for liv og levede.

Ved anden anvendelse end den, som beskrives i betjeningsvejledningen, samt selvbestaldte forandringer på apparatet, bortfalder producentens produktansvar.

WELLER loddedampsudsugerer WFE 20D overholder EU's overensstemmelseserklæring i henhold til de grundlæggende sikkerhedskrav i direktiverne 2004/108/EU og 2006/95EU + 2006/42/EU.

2. Beskrivelse

WELLER lodderøgdudsuger WFE 20D er udstyret med en kraftig, vedligeholdelsesfri turbine og er dermed særdeles velegnet til konstant, industriel brug.

Apparatet er konstrueret til brug ved direkte udsugning ved loddekolben og er ikke velegnet som udsugning fra større områder. En digital elektronisk styring sikrer enkel og komfortabel betjening af apparatets funktioner. Det undertryk, som turbinen frembringer, indreguleres elektronisk i standardfunktionen (**modus 0**) til en forud indstillet værdi på 8.000 Pa.

Denne værdi kan ændres individuelt i **modus 2**. Hvis man ønsker en større lufthastighed ved FE-kolbens udsugningsrør, skal værdien forøges.

Bemærk: Når sugeeffekten forøges, vokser turbinens støjniveau samt støjen fra luftstrømningen samtidig.

Hvis en mindre sugeeffekt er tilstrækkelig, kan den ønskede reguleringsværdi reduceres i **modus 2**.

Når der er foretaget en indstilling i indstillingsmodus 2, skal apparatet igen omskiftes til den ønskede funktion for at undgå utilsigtet ændring af den ønskede værdi. Desuden kan turbinens omdrejningstal ændres manuelt i intervallet 20% - 100% i den omdrejningstals-styrede **modus 1**. Der er maks. to vakuumtilslutninger (3) til rådighed til forbindelse til rørsystemet DN40. Rørsystemet kan udformes individuelt med en vilkårlig ønsket placering af vakuumtilslutningerne (lynkoblinger) til loddekolberne (maks. 20). Som alternativ hertil er der 5 vakuumtilslutninger til rådighed direkte på apparatet til loddekolbeudsugning. Det installerede 3-trins filter (finstøvfilter, svævestøvfilter og bredbånds-gasfilter) er i som standard afstemt til lodderøg. Ved brug af typegodkendte svævestøvfiltre af klasse H13 ligger filtrets filtreringsgrad ved leveringen på 99,95%, i henhold til EN 1822 ved en partikelstørrelse på 0,12 µm. De anførte værdier opnås kun ved brug af originale komponenter. Når det er påkrævet at udskifte filteret, indikeres det på basis af en differenstrykmåling i apparatet. Anlægget kan betjenes hhv. fjernovervåges i fuldt funktionsomfang via en standard RS232 port. Apparatets funktioner er udvidet med en timetæller og muligheden for forud fastlæggelse af driftstimer.

3. Ibrugtagning

Direkte tilslutning af FE-loddekolberne

Lodderøg-udsugningsapparatet WELLER WFE 20D er egnet til direkte tilslutning af maks. 5 WELLER FE loddekolber. Tilslutning af vakuumslangerne sker ved at fjerne hætteerne, derefter stikkes slangerne direkte på stikniplerne (4). Længden af vakuumslangerne til FE loddekolberne er 2,5 m. Til lodde-arbejdspladser, der er længere væk (op til 5m), er der mulighed for, at bruge forlængingsslangen DN17. For at gøre dette, skal der monteres stiknipler DN17 ved apparatet og ved slangens ende.

Tekniske Data

Mål L X B X H:	450 mm X 450 mm X 695 mm	
Vægt:	45 kg	
Spænding:	230 V/50Hz	
Elektr. Ydelse:	630 VA	
Undertryk (reguleret):	8.000 Pa	
Max. Ydelse:	100 m ³ /h	
Støjniveau:	51 dB(A)	
Filter:	Trin 1	Forfilter F5
	Trin 2 ; 3	Svævestøvfilter Klasse H13 (99,95% Partikel til ca. 0,12 µm) kombineret med en Bredtfavnende gasfilter (50% AKF, 50% Puratex)

Indirekte tilslutning via rørsystem DN40 (tilbehør)

Ved indirekte drift forbindes WELLER WFE 20D vha. en fleksibel udsugningsslange NW44 med vakuumrørsystemet. Herved skal de 5 stiknipler (4) være lukket og hætten (3) til rørsystemet skal fjernes. For at kunne tilslutte FE loddekolberne, bores et hul med en \emptyset på 7,0 mm på det ønskede sted af rørsystemet. Derefter skrues stikniplen ind og vakuumslangen til FE loddekolben stikkes på.

Elektricitetstilslutning

Før ibrugtagningen skal man kontrollere driftspændingen med angivelserne på typeskiltet. Ved korrekt netspænding forbindes WFE 20D med nettet (9) og apparatet tændes med netafbryderen (11). Apparats drift vises med grøn lysdiode (filter i orden). I displayet (13) fremvises turbinens omdrejningstal i procent.

4. Betjening af apparatet

Driftsmodus

Fra fabrikken er apparatet indstillet til **modus 0**. Det indebærer, at undertrykket reguleres ind til 8.000 Pa. Det svarer til den optimale indstilling for direkte udsugning med WELLER FE loddekolber. Det er ikke muligt at foretage ændringer i **modus 0**. Hvis man ønsker et andet undertryk til reguleringen, kan det ændres i modus 2 til mellem 5.000 Pa og 8.000 Pa i spring på 100 Pa. (Visning fra 500 – 130).

Skift af driftsmodus

Hold knapperne **UP** og **DOWN** (14/15) inde samtidigt, mens apparatet tændes. På displayet vises den aktuelt indstillede driftsmodus (fra fabrikken -0-).

Ved også at trykke på **TIMER**-tasten (16) kan apparatet indstilles til modus 1 eller modus 2. Når **UP** og **DOWN**-knapperne slippes, starter apparatet i den indstillede driftsmodus. I driftsmodus 1 kører turbinen med styring af omdrejningstallet. Turbinens omdrejningstal og dermed sugeeffekten kan reguleres trinløst mellem 20% og 100% med **UP/DOWN**-knappen (14/15). Indstillingsmodus 2 bør kun benyttes til ændring af den ønskede reguleringsværdi. Derefter bør der igen skiftes til driftsmodus 0. Driftsmodus 0 arbejder derpå med den ændrede reguleringsværdi.

Filterkontrol

Filtertilstandsviseren (17) viser ved hjælp differenstrykmåling på filteret når tilsmudsgraden bliver overskredet og filterindsatsen skal skiftes. Den røde lysdiode (filterkontrol) lyser og apparatet kobler fra.

Svævestøvfilteret og bredspekter-Gasfilter er afstemt efter hinanden, så at de som Kompaktfilter sammen bliver udskiftet.

Finstøvsfilteret (8) (Filtermåtte), er kompaktfilterets (7) forfiltertrin og skal derfor oftere udskiftes. Udskiftningen af forfiltermåtten er tilstrækkelig, når den røde LED (17) efter genstart af apparatet ikke mere lyser op.

Fremvisning af filterets driftstimer

Filterets driftstimer fremvises, når **TIMER** tasten (16) trykkes (fremvist værdi X 10). Blinkende fremvisning. Efter skift af filter skal fremvisningen af driftstimerne nulstilles manuelt. Nulstilling foretages, ved at holde **TIMER** tasten (16) nede, indtil fremvisningen nulstilles (000).

5. Fejlafhjælpning

Fejl	Årsag	Afhjælpning
Ingen udsugningevne	Rørsystem utæt Filter snavset Undertryk for ringe	Rørsystem tætnes Filter udskiftes Udsugningydelse øges (kun modus 1)
WFE 20D starter ikke op	Termisk afbrydelse	Lad WFE 20D afkøle Efter ca. 3 t start igen
Filterindikator rød	Filter fyldt	Filter udskiftes
Apparat starter ikke	Undertrykslange efter filterskift ikke sat på	Sæt slange rigtig på filter igen.
Svævestoffilter for hurtig tilsmudset	Ingen forfilter indsat	Forfilter indsættes F7 filter indsættes Ved høj faststoffandel Indsæt forudledningsrør.

Fastsættelse af driftstimer for filter

For at få et bedre overblik over filterets skifteinterval, kan filterets driftstimer fastsættes. Når det fastsatte antal af

driftstimer opnåes, stopper apparatet og der fremvises, at filteret skal skiftes ud, dette vises med blinkende fremvisning på displayet (13) og en lysende rød lysdiode (17).

Indtastningen af værdien til fastsættelse af driftstimerne sker med **TIMER** tasten (16). Antallet af driftstimer af filteret fremvises blinkende. OP/NED tasterne (14/15) trykkes samtidigt, mens displayet blinker. Derefter indtastes det forventede antal af driftstimer med OP/NED tasterne (14/15).

Grænseflade RS232

Der foreligger den mulighed via det standardmæssigt indbyggede RS232 interface (12) at fjernstyre WFE 20D over en PC. Dermed kan anlægget blive betjent hhv. fjernstyret i fuld funktionsomfang.

Fjernbetjening (Remote control)

Fjernbetjening arbejder via RS232-interfacet (12), fjernbetjeningen er ekstra-tilbehør. Med denne fjernbetjening kan apparatets hovedfunktioner styres.

- Til-/frakobling af apparatet
- Indstilling af omdrejningstal i modus - 1 -
- Fremvisning af filterets tilstand

Brugen af WFE 20D med fjernbetjening hjælper ved valg af apparatets ståsted.

Standsning

Giv agt:

Høje skadestofkoncentration fører til opvarmning af aktiv kullet. For at udelukke en utilladelig opvarmning skal apparatet for afbrydelsen løbe skadestoffri i flere minutter.

6. Vedligehold, Arbejdsanvisning

Forskellige flusmidler, flusmiddelandedele såvel forskellige støvandede i den udsugede luft kan reducere levetiden for filteret væsentligt.

Ved lodning eller svejsning af laktråde forhøjes svævestøvsandelen i luft. For disse eller lignende anvendelser skal den standardmæssige F5 filtermåtte udskiftes med et finstøvsfilter af Klasse F7.

Ved udsugning af klæbestofdampe bruges et kompaktfilter med en større mængde af aktivkul (uden svævestoffilter).

Filterskift

Før vedligeholdelsesarbejder skal apparatet skilles fra nettet ved at udtrække netstikket fra nettet .

For filterskift åbnes låsespænderne (5) mellem turbinehus (2) og filterhus (1) og filterhuset løftes af. Undertrykslangen fra kompaktfilter trækkes af. Kompaktfilter (7) og finstøvsfilter (8) kan ved hjælp af bærelaskerne tages væk. Finstøvsfilteret er indlagt i kompaktfilteret (se eksplosionstegning 66).

Giv agt:

Ved genindsættelse af filteret skal undertrykslangen igen forskriftsmæssig påsættes og bærelaskerne være drejet nedad.

Tilsmudsede filter deponeres som specialaffald.

7. Reservedele

Reservedele for standardudrustning se Explo S. 66

Finstøvsfilter F7

Bredbånd gasfilter (50% AKF, 50% Puratex) uden svævestof-filter H13

8. Tilbehør

0058735909 Fjernbetjening (remote control)

Rørsystem DN40 (Side 67)

9. Leveringsomfang

1 WFE 20D inkl. filtersats

1 Tilslutningskabel

1 Driftsvejledning

1 Sikkerhedshenvisninger

10. Bilag

Tilbehør rørsystem DN40

Forbehold for tekniske ændringer!

De aktuelle betjeningsvejledninger findes på

www.weller-tools.com.

Agradecemos-lhe a confiança demonstrada ao aspiração de fumo de solda WFE 20D. Na produção tomaram-se por base as rigorosas exigências de qualidade, que asseguram um funcionamento em perfeitas condições do aparelho.



1. Atenção!

Antes de colocar o aparelho em funcionamento, leia com atenção este manual do utilizador e as indicações de segurança em anexo. Se não respeitar as normas de segurança corre risco de vida.

O fabricante não se responsabiliza pela utilização da ferramenta para aplicações diferentes das descritas no manual do utilizador, nem pela modificação abusiva da ferramenta.

A aspiração de fumo de solda WFE 20D da WELLER corresponde à declaração de conformidade CE, conforme as exigências fundamentais de segurança das directivas 2004/108/CE e 2006/95CE + 2006/42/CE.

2. Descrição

A exaustão de fumo de solda WFE 20D da WELLER está equipada com uma turbina potente, livre de manutenção, sendo desta forma perfeitamente adequada para a operação industrial contínua.

O aparelho foi concebido para a utilização como exaustão directa no ferro de soldar e não está adequado para exaustão em superfícies. O sistema electrónico digital permite a operação simples e confortável das funções disponíveis. O vácuo parcial criado pela turbina, no modo standard (**Modo 0**), é ajustado de forma electrónica para o valor pré-definido de 8.000 Pa.

Este valor pode ser alterado individualmente no **Modo 2**.

Caso seja suficiente uma capacidade de aspiração mais baixa, pode reduzir-se o valor nominal de ajuste no **Modo 2**. Após ter efectuado uma regulação no modo de ajuste 2, deve

comutar-se o aparelho de novo para o modo de operação pretendido, para evitar a alteração inadvertida do valor nominal. Adicionalmente pode alterar-se manualmente, no **Modo 1** controlado pelo número de rotações, o número de rotações da turbina no intervalo 20% - 100%. Para a ligação do sistema de tubagem DN40 estão disponíveis no máximo 2 ligações de vácuo (3). O sistema de tubagem pode ser concebido individualmente, com o posicionamento desejado das ligações de vácuo (niples de encaixe) para os ferros de soldar (máx. 20). Como alternativa, estão disponíveis 5 ligações de vácuo directamente no aparelho para a exaustão do ferro de solda. O filtro de 3 níveis instalado (filtro de poeiras finas, filtro de partículas em suspensão e filtro de gás de larga escala), na sua composição padrão, foi concebido para o fumo de solda. No caso da utilização de um filtro de partículas em suspensão do tipo homologado da classe H13, o grau de filtragem do conjunto de filtros no momento do fornecimento situa-se nos 99,95%, conforme EN 1822, e com um tamanho de partículas de 0,12 µm. Estes valores indicados são atingidos exclusivamente em caso da utilização de peças de origem. A mudança do filtro necessária é indicada mediante a medição da pressão diferencial do aparelho. Com uma interface RS232 padrão, pode operar-se e monitorizar-se à distância todas as funções da instalação. A detecção de horas de serviço e a pré-definição de horas de serviço completam as funcionalidades deste aparelho.

3. Colocação em serviço

Conexão directa no ferro de soldar FE

A aspiração de fumo de solda WELLER WFE 20D está preparada para a conexão directa de no máx. 5 ferros de solda WELLER FE. Para a conexão as mangueiras de vácuo devem ser removidas as tampas de fecho e encaixar as mangueiras directamente nos niples de encaixe (4). O comprimento das mangueiras de vácuo do ferro de soldar FE é de 2,5 m. No caso de estações de solda mais distantes (até 5 metros) se pode utilizar a mangueira de prolongamento DN 17, oferecida como acessório. Para isso devem ser

Dados técnicos

Dimensões C X L X A:	450 mm X 450 mm X 695 mm	
Peso:	45 kg	
Tensão:	230 V/50 Hz	
Potência eléctrica:	630 VA	
Vácuo (regulado):	8.000 Pa	
Quantidade de transporte máx.:	100 m ³ /h	
Nível de ruído:	51 dB(A)	
Filtro:	Estágio 1	Pré-filtro F5
	Estágio 2 ; 3	Filtro de matéria em suspensão classe H13 (99,95% partícula até aprox. 0,12 µm) combinado com um filtro de amplo espectro (50% AKF, 50% Puratex)

montados niples de encaixe DN17 no aparelho e na ponta da+ mangueira.

Conexão indirecta através do sistema de tubagem DN40 (acessório)

No caso de operação indirecta, o WELLER WFE 20D é conectado com o sistema de tubagem de vácuo através de uma mangueira de aspiração flexível NW44. Neste caso os 5 niples de encaixe (4) permanecem fechados e o bujão de fecho (3) para o sistema de tubagem deve ser removido. Para a conexão do ferro de solda FE, deve ser feito um furo no sistema de tubagem com um diâmetro de 7,0 mm Ø no sítio desejado, o niple de encaixe deve ser aparafusado neste ponto e encaixar a mangueira de vácuo do ferro de solda FE.

Conexão eléctrica

Antes da colocação em serviço, comparar a tensão nominal com relação aos dados na plaqueta de tipo. Uma tensão correcta de rede permite conectar a máquina WFE 20D com a rede eléctrica (9) e ligar o aparelho através do interruptor de rede (11). O LED verde (filtro em ordem) indica a operação do aparelho. No display (13) é mostrada a percentagem da rotação da turbina.

4. Comando do aparelho

Modo de serviço

O aparelho vem de fábrica no **Modo 0**. Neste caso, o vácuo parcial é regulado para 8.000 Pa. Este valor corresponde à regulação perfeita para a exaustão directa com ferros de solda FE da WELLER. Não serão possíveis alterações no **Modo 0**. Se for pretendido um vácuo parcial diferente para a regulação, pode alterar-se este vácuo parcial no modo de ajuste 2, dentro do intervalo de 5.000 Pa a 8.000 Pa em passos de 100 Pa cada. (Indicação de 50 – 100).

Comutar o modo de operação

Manter premidas simultaneamente as teclas **UP** e **DOWN** (14/15) durante a ligação. No visor é indicado o modo de operação actualmente regulado (de fábrica -0-). Premindo adicionalmente a tecla **TIMER** (16) (Temporizador), pode comutar-se o aparelho para o Modo 1 ou Modo 2. Após soltas as teclas **UP** e **DOWN**, o aparelho inicia-se com o modo de operação regulado. No modo de operação 1, a turbina controlada pelo número de rotações. O número de rotações da turbina e subsequentemente a capacidade de aspiração podem ser alterados sem escalões entre 20% - 100%, mediante as teclas **UP/DOWN** (14/15). O modo de ajuste 2 deve ser utilizado exclusivamente para alterar o valor nominal de ajuste. De seguida, deve comutar-se de novo para o modo de operação 0. A partir daí, o modo de operação 0 trabalha com o valor nominal de ajuste alterado.

Controlo do filtro

O indicador de estado do filtro (17) mostra através de medição da pressão diferencial no filtro quando o grau de sujidade foi ultrapassado e o elemento do filtro deve ser substituído. LED vermelho (controlo do filtro) acende e o aparelho é desligado. O filtro de matéria em suspensão e o filtro de gás de amplo espectro são ajustados entre si, de maneira que os mesmos são trocados em conjunto como filtro compacto.

O filtro de pó fino (8) (manta de filtragem), é o estágio de pré-filtragem do filtro compacto (7) e por isso deve ser trocado com mais frequência. A substituição da manta de pré-filtragem é suficiente quando o LED vermelho (17) não mais acende após a recolocação em serviço do aparelho.

Indicação das horas de serviço do filtro

As horas de serviço do filtro (16) podem ser indicadas as horas de serviço do filtro actualizadas (Indicação X 10). Indicador intermitente. Após a troca do filtro, o indicador de horas de serviço deve ser manualmente reposto a zero. Para isso manter carregada a tecla de **TIMER** (16) até que a indicação tenha retornado a 000.

Ajuste prévio das horas de serviço do filtro

Para um melhor controlo dos intervalos de troca do filtro, as horas de serviço do filtro podem ser previamente ajustadas. Quando as horas de serviço forem alcançadas, o aparelho é desligado e a troca do filtro requerida é indicada por um indicador intermitente (13) e pelo acendimento do LED vermelho LED (17).

Para se digitar as horas de serviço ajustadas, carregar na tecla de **TIMER** (16). As horas de serviço actuais serão indicadas de maneira intermitente. Durante esta indicação intermitente, carregar simultaneamente nas teclas de **UP/DOWN** (14/15). Depois digitar as horas de serviço prováveis por meio das teclas de **UP/DOWN** (14/15).

Interface RS232

Existe a possibilidade de comandar a máquina WFE 20D com um PC através da interface RS232 (12) padrão montada. Desta maneira o sistema pode ser comandado local ou remotamente em todo seu âmbito de funções.

Telecomando (Remote control)

Este telecomando pode ser adquirido como acessório e é operado através da interface RS232 (12). Com este telecomando se pode transmitir as funções principais do aparelho.

- Liga/desliga do aparelho
- Ajuste da rotação no Modo - 1 -
- Indicador do estado do filtro

A operação do WFE 20D com telecomando auxilia a selecção do sito de montagem do aparelho.

Desactivar

Atenção:

Uma alta concentração de gás poluente causa aquecimento do carvão activo. Para evitar um aquecimento não autorizado o aparelho deverá funcionar por vários minutos sem gás poluente antes de desligar.

5. Solução de falhas

Falha	Causa	Solução
Potência de aspiração ausente	Sistema de tubagem com fugas Filtro obstruído Vácuo insuficiente	Vedar sistema de tubagem Trocar filtro Aumentar potência de aspiração (apenas no Modo 1)
WFE 20D não liga	Desligamento térmico	Deixar o WFE 20D arrefecer Ligar novamente após aprox. 3 horas
Indicador do filtro em vermelho	Filtro cheio	Trocar filtro
Aparelho não liga	Mangueira de vácuo não foi encaixada após troca do filtro	Encaixar a mangueira correctamente no filtro.
Filtro de partículas em suspensão obstruído prematuramente	Não foi utilizado um filtro prévio	Montar um filtro prévio Montar um filtro F7 Aquando de uma alta concentração de sólidos: montar um separador prévio.

6. Manutenção, nota sobre o trabalho

Diferentes meios de fluxo, cotas de meio de fluxo bem como diferentes cotas de pó no ar aspirado podem reduzir sensivelmente a vida útil do filtro.

Ao soldar arames pintados aumenta a cota de matéria sólida em suspensão no ar. Para esta ou similar utilização deverá

ser trocado a manta de filtragem F5 por um filtro de pó fino da classe F7.

Ao aspirar vapores de adesivos deve ser utilizado um filtro compacto com quantidade de carvão activo aumentada (sem estágio de filtro de partículas em suspensão).

Troca do filtro

Antes dos trabalhos de manutenção o aparelho deverá ser separado da rede eléctrica ao retirar a ficha da tomada. Para a troca do filtro deve ser aberto o fecho tensor (5) entre a carcaça da turbina (2) e a carcaça do filtro (1) e levantar a carcaça do filtro. Retirar a mangueira de vácuo do filtro compacto. O filtro compacto (7) e o filtro de pó fino (8) podem ser retirados com ajuda das alças de transporte. O filtro de pó fino está colocado no filtro compacto (ver desenho expandido 66).

Atenção:

Ao se recolocar o filtro, a mangueira de vácuo deverá ser recolocada correctamente e as alças de transporte devem ser giradas para baixo.

Filtros sujos devem ser tratados como lixo especial.

7. Peças sobressalentes

Peças sobressalentes para modelo padrão, ver desenho página 66

Filtro de pó fino F7

Filtro de gás de amplo espectro (50% AKF, 50% Puratex) sem filtro de partículas em suspensão H13

8. Acessórios

0058735909 Telecomando (remote control)

Sistema de tubulação DN40 (Página 67)

9. Âmbito do fornecimento

1 WFE 20D inclusive conjunto de filtro

1 Cabo de conexão

1 Instruções de operação

1 Indicações de segurança

10. Apêndice

Acessório – sistema de tubagem DN40

Reservado o direito a alterações técnicas!

Encontrará os manuais de instruções actualizados sob www.weller-tools.com.

Kiitämme sinua luottamuksestasi, WELLER juottosavunpoistoimu WFE 20D. Valmistuksen perustana ovat kovat laatuvaatimukset, jotka takaavat laitteen moitteettoman toiminnon.



1. Huomio!

Lue nämä käyttöohjeet ja oheiset turvallisuusohjeet huolellisesti läpi ennen laitteen käyttöönottoa. Turvallisuusmääräysten noudattamattajättäminen voi uhata henkeä ja elämää.

Valmistaja ei vastaa muusta käyttöohjeista poikkeavasta käytöstä tai omavaltaisista muutoksista.

WELLER juottosavunpoistoimu WFE 20D EU:n vaatimustenmukaisuusvakuutusta turvallisuusdirektiiviin 2004/108/EU ja 2006/95/EU + 2006/42/EU mukaan.

2. Kuvasu

WELLER juottosavun poistolaitte WFE 20D on varustettu tehokkaalla, huoltovapaalla turbiinilla ja siksi se sopii parhaiten teolliseen keskeytymättömään käyttöön.

Laitte on valmistettu käytettäväksi suoraan juottokolvissa ja se ei sovi pintojen imemiseen. Digitaalinen elektronikka mahdollistaa käytettävissä olevien toimintojen yksinkertaisen ja miellyttävän käytön. Turbiinissa muodostuva alipaine säädetään vakiotilassa (**tila 0**) elektronisesti 8.000 Pa:n esisäädetylle arvolle.

Tätä arvoa voidaan muuttaa yksilöllisesti **tilassa 2**.

Jos pienempi imuteho riittää, säädön itsearvoa voidaan pienentää **tilassa 2**.

Kun säätötilassa 2 on suoritettu säätö, laite on taas vaihtokytettävä haluttuun käyttötilaan, jotta ohjearvon tahaton muutos vältetään. Lisäksi kierroslukuhjatussa **tilassa 1** voidaan turbiinin kierroslukua muuttaa manuaalisesti alueella 20% - 100%. Putkijärjestelmään DN40 on liitettävissä

maks. 2 tyhjiöliitäntää (3). Putkijärjestelmä voidaan muotoilla yksilöllisesti asentamalla tyhjiöliitännät (pistonippa) miten tahansa juottokovia varten (maks. 20). Vaihtoehtoisesti käytössä on 5 tyhjiöliitäntää suoraan laitteessa juottokolven imentää varten. Asennettu 3-tehoinen suodatin (hienopölysuodatin, leijuainesuodatin ja laajakaista-kaasusuodatin) on vakiokoostumuksessaan sovitettu juottosavulle. Käytettäessä tyyppitarkastettuja luokan H13 leijuainesuodattimia, suodatinpanoksen erotteluaste on toimitustilassa 99,95%, EN 1822:n mukaan, hiukkaskoon ollessa 0,12_μm. Tulokset saavutetaan vain käytettäessä alkuperäisosa. Vaadittava suodattimen vaihto tulee näkyviin paine-eron mittauksena laitteessa. Vakiumukaisen RS232 liitännän avulla laitetta voidaan käyttää täydessä toimintolajiuudessa tai kaukovalvoa. Käyttötuntien tunnistus ja käyttötuntien esitys laajentaa laitteen toimintolajiuutta.

3. Käyttöönotto

FE juottimen suora liittäminen

Juottosavunpoistoimu WELLER WFE 20D :lla on valmius enint. 5 WELLER FE juottimen liittämiseksi suoraan. Vakuumiletkujen liittämiseksi poistetaan sulkemissuojukset ja letkut liitetään suoraan pistonippoihin (4). FE juottimen vakuumiletkun pituus on 2,5 m. Jos juottopaikka on kauempana (5 m asti) voidaan käyttää lisävarusteena saatavaa pidennysletkua DN17. Sitä varten on asennettava DN17 pistonipat laitteeseen ja letkun päähän.

Epäsuora liittäminen putkijärjestelmän DN40 kautta (lisävaruste)

Epäsuorassa käytössä WELLER WFE20D liitetään vakuumiputkijärjestelmään joustavan NW44 imuletkun kautta. Silloin 5 pistonippaa (4) pysyvät kiinni ja putkijärjestelmää varten oleva sulkemistulppa (3) poistetaan. FE juottimen liittämiseksi porataan putkijärjestelmään halkaisultaan 7 mm reikä haluttuun kohtaan, ruuvataan pistonippa sisään ja liitetään FE juottimen vakuumiletku siihen.

Tekniset tiedot

Mitat P x L x K:	450 mm X 450 mm X 695 mm
Paino:	45 kg
Jännite:	230 V/50 Hz
Sähköteho:	630 VA
Alipaine (säädetty):	8.000 Pa
Max. syöttöteho:	100 m ³ /h
Melutaso:	51 dB(A)
Suodatin:	Vaihe 1
	Vaihe 2, 3

esisuodatin F5
luokan H13 pölynsuodatin
(99,95% hiukkasia aina n. 0,12 μm:iin asti)
yhdistetty laajakaistakaasusuodattimella
(50% AKF, 50% Puratex)

Sähköliitäntä

Ennen käyttöönottoa on tarkistettava, että nimellisjännite vastaa tyyppikilpeen merkittyä tietoa. Kun verkkojännite on oikein, liitetään WFE 20D verkkoon (9) ja laite kytketään verkkokytkimellä (11) päälle. Vihreä LED (suodatin kunnossa) ilmaisee laitteen käytön. Näytössä (13) näkyy turbiiniker-
toluvun prosenttiarvo.

4. Laitteen käyttö

Käyttötila

Tehtaalla laite on **tilassa 0**. Alipaine säätty silloin 8.000 Pa:han. Tämä vastaa suoraimun optimaalista säätöä WELLER FE juottokolvilla. Muutokset eivät ole mahdollisia **tilassa 0**. Jos säädöille halutaan toinen alipaine, sitä voidaan muuttaa säätötilassa 2 5.000 Pa:sta 8.000 Pa:han 100 Pa:n välein. (Näyttö 50 – 100).

Käyttötilan vaihtokykentä

Manter premidas simultaneamente as teclas **UP** e **DOWN** (14/15) durante a ligação. No visor é indicado o modo de operação actualmente regulado (de fábrica -0-). Premindo adicionalmente a tecla **TIMER** (16) (Temporizador), pode comutar-se o aparelho para o Modo 1 ou Modo 2. Após soitas as teclas **UP** e **DOWN**, o aparelho inicia-se com o modo de operação regulado. No modo de operação 1, a turbina controlada pelo número de rotações. O número de rotações da turbina e subsequentemente a capacidade de aspiração podem ser alterados sem escalões entre 20% - 100%, mediante as teclas **UP/DOWN** (14/15). O modo de ajuste 2 deve ser utilizado exclusivamente para alterar o

valor nominal de ajuste. De seguida, deve comutar-se de novo para o modo de operação 0. A partir daí, o modo de operação 0 trabalha com o valor nominal de ajuste alterado.

Suodattimen tarkastus

Suodattimen tilan näyttölaite (17) ilmoittaa suodattimen erotuspainemittauksella, milloin ylitetään likaantuneisuusaste ja milloin on vaihdettava suodatinpanos. Punainen LED (suodatinvalvonta) palaa ja laite sammuu. Pölynsuodatin ja laajakajaistaakaasusuodatin on yhteenviritetty, joten ne vaihdetaan yhdessä kompaktisuodattimina.

Pölynsuodatin (8) (suodatintynny) on kompaktisuodattimen (7) esisuodatusvaihe ja on vaihdettava sen takia useammin. Esisuodatintynnyyn vaihto on riittävä, kun laitteen uudelleen käyttöönoton jälkeen punainen LED (17) ei enää pala.

Suodattimen käyttötuntien näyttäminen

Painamalla **TIMER** -painiketta (16) saadaan ajankohtaiset suodattimen käyttötunnit näkyviin (näyttö X 10). Näyttö vilkkuu. Suodatinvaihdon jälkeen käyttötuntinäyttö on nollattava manuaalisesti. Sitä varten pidetään **TIMER** -painiketta (16) alas painettuna, kunnes näyttö palaa lukuun 0000.

Suodattimen käyttötuntien rajoittaminen

Suodatinvaihtovälien helpottamiseksi voidaan rajoittaa suodattimen käyttötunnit ennakkoon. Kun asetettu käyttötuntiluku on saavutettu, laite sammuu ja kehottaa suodatinvaihtoon vilkkuvalla näytöllä (13) ja punaisella LED-merkkivalolla (17).

5. Häiriön poisto

Häiriö	Syy	Apu
Puuttuva poisimuteho	Putkijärjestelmä epätiivis Suodatin likaantunut Alipaine liian pieni	Tiivistä putkijärjestelmää Vaihda suodatin Nosta imutehoa (vain 1-modus)
WFE 20D ei lähde käyntiin	Terminen poiskytkeminen	Anna WFE 20D jäähtyä Kytke n. 3 tunnin jälkeen uudelleen päälle.
Suodatinnäyttö punainen	Suodatin täynnä	Vaihda suodatin
Laite ei käynnisty	Alipaineletkua ei ole asetettu päälle suodattimen vaihdon jälkeen	Aseta letku oikein suodattimen päälle
Pölynsuodatin liian nopeasti likaantunut	Esisuodatinta ei ole asetettu	Aseta esisuodatin paikalleen Aseta F7 suodatin paikalleen Jos on korkea kiintoaineisuus, asetä esierotin paikalleen.

Käyttötuntien syöttämiseksi painetaan **TIMER** -painiketta (16). Ajankohtaiset suodattimen käyttötunnit vilkkuvat näytössä. Kun näyttö vilkkuu painetaan samanaikaisesti **UP/DOWN** -painikkeita (14/15) Sen jälkeen syötetään halutut käyttötunnit **UP/DOWN** -painikkeiden (14/15) avulla.

Sarjaliitântä RS232

On olemassa mahdollisuus ohjata WFE 20D juottosavupois-toimua tietokoneen avulla vakiovarusteena asennetun RS232 -sarjaliitännän (12) kautta. Näin voidaan ohjata tai kauko-ohjata laitteistoa koko toiminnan laajuudelta.

Kaukosäädin (Remote control)

Lisävarusteena saatavaa kaukosäädintä käytetään RS232 -liitännän (12) kautta. Kaukosäätimen avulla voidaan välittää laitteen päätoiminnot.

- Laitteen kytkeminen päälle/pois päältä
- Kiertolukuasetus 1-moduksessa.
- Suodattimen tilanäyttö

WFE 20D käyttö kaukosäätimellä helpottaa laitteen sijaintipaikan valinnan.

Seisauttaminen

Huomio:

Korkea myrkykaasupitoisuus johtaa aktiivihiilen lämpenemiseen. Jotta vältetään lämpenemistä, tulisi laitetta käyttää useamman minuutin ajan ennen poiskytkemistä myrkykaasuista vapaaksi.

6. Huolto, toimintaohje

Poisimetyt ilman eri juoksutusaineet, juoksutusaineosuudet sekä erilaiset pölyosuudet saattavat vähentää suodattimen kestoa olennaisesti.

Lakkalankoja juotettaessa tai hitsattaessa ilman pölynaineisuus nousee. Näille tai samankaltaisille sovellutuksille tulisi vaihtaa vakiovarusteena oleva F5 suodatintyyppi luokan F7 pölynsuodattimeen.

Imemällä liimahöyryjä on käytettävä kompaktisuodatinta, jossa korotettu aktiivihiilen määrä (ilman leijumasuodatinta).

Suodattimen vaihto

Suodattimen vaihtoa varten avataan turbiinin rungon (5) ja suodatinkotelon (2) väliset vanttiruuvit (1) ja suodatinkotelo nostetaan pois. Vedä alipaineletku irti kompaktisuodattimesta. Kompaktisuodatin (7) ja hienosuodatin (8) voidaan poistaa kantositeen avulla. Hienosuodatin on asetettu kompaktisuodattimeen (katso räjähdyspiirustus 66).

Huomio:

Suodattimia asetettaessa uudelleen paikoilleen alipaineletku on taas asetettava asianmukaisesti päälle ja kantositeet on käännettävä alaspäin

Likaantuneet suodattimet ovat ongelmajätettä.

7. Varaosat

Vakiovarusteen varaosat katso räjähdyspiirustus s. 66
Hienosuodatin F7

Laajakaistakaasusuodatin (50 % AKF, 50 % Puratex) ilman leijumasuodatinta H13

8. Varusteet

0058735909 Kaukosäädin (remote control)
Putkijärjestelmä DN40 (Sivu 67)

9. Toimituksen laajuus

1 WFE 20D mukaan lukien lukien suodatinsarja
1 liitäntäkaapeli
1 käyttöohje
1 Turvallisuusohjeet

10. Liitteet

Lisävaruste putkijärjestelmä DN40

Oikeus teknisiin muutoksiin pidätetään!

Viimeisimmät käyttöohjeet saat osoitteesta www.weller-tools.com.

Σας ευχαριστούμε για την εμπιστοσύνη που απορροφητήρας καπνών συγκόλλησης WFE 20D της WELLER. Κατά την κατασκευή τηρήθηκαν αυστηρές απαιτήσεις ποιότητας, ώστε να εξασφαλίζεται η άψογη λειτουργία της συσκευής.



1. Προσοχή!

Πριν τη θέση σε λειτουργία της συσκευής διαβάστε παρακαλώ προσεκτικά αυτές τις οδηγίες λειτουργίας και τις συνημμένες υποδείξεις ασφαλείας. Σε περίπτωση μη τήρησης των κανονισμών ασφαλείας υπάρχει κίνδυνος για τη ζωή και την αρτιμελεία σας.

Για κάθε άλλη χρήση, που αποκλίνει από τις οδηγίες λειτουργίας, καθώς και σε περίπτωση αιφνίτης μετατροπής, δεν αναλαμβάνεται από την πλευρά του κατασκευαστή καμία ευθύνη.

Ο απορροφητήρας καπνών συγκόλλησης WFE 20D της WELLER ανταποκρίνεται στις θεμελιακές απαιτήσεις των οδηγιών 2004/108/Ε.Ο.Κ. και 2006/95/Ε.Ο.Κ + 2006/42/Ε.Ο.Κ.

2. Περιγραφή

Ο απορροφητήρας καπνού συγκόλλησης WFE 20D της WELLER είναι εξοπλισμένος με έναν ισχυρό, στρόβιλο, που δε χρειάζεται συντήρηση, και γι' αυτό είναι άριστα κατάλληλος για τη βιομηχανική συνεχή λειτουργία. Η συσκευή έχει σχεδιαστεί για την απευθείας αναρρόφηση στο έμβολο συγκόλλησης και δεν είναι κατάλληλη για επιφανειακή αναρρόφηση. Μια ψηφιακή ηλεκτρονική διάταξη καθιστά δυνατό έναν απλό και άνετο χειρισμό των διαθέσιμων λειτουργιών. Η υποπίεση που δημιουργείται από το στρόβιλο ρυθμίζεται στο στάνταρ τρόπο λειτουργία (τρόπος λειτουργία 0) ηλεκτρονικά στην στην προρρυθμισμένη τιμή των 8.000 Pa.

Αυτή η τιμή μπορεί να αλλάξει ξεχωριστά στον τρόπο λειτουργίας 2.

1/4τμ είναι αρκετή μια μικρότερη ισχύς αναρρόφησης, μπορεί να μειωθεί η επιθυμητή τιμή ρύθμισης στον τρόπο λειτουργίας 2.

1/4τμ γίνει μια ρύθμιση στη λειτουργία ρύθμισης 2, πρέπει να περάσει η συσκευή ξανά στον επιθυμητό τρόπο λειτουργίας, για την αποφυγή μιας αθέλητης αλλαγής της επιθυμητής τιμής. Επιπλέον στον

ελεγχόμενο μέσω του αριθμού των στροφών τρόπο λειτουργίας 1 μπορεί να αλλάξει χειροκίνητα ο αριθμός των στροφών του στρόβιλου στην περιοχή 20% - 100%. Για τη σύνδεση του συστήματος σωλήνων DN40 υπάρχουν διαθέσιμες το πολύ 2 συνδέσεις κενού (3). Το σύστημα σωλήνων μπορεί να διαμορφωθεί ξεχωριστά με μια κατά βούληση τοποθέτηση των συνδέσεων κενού (βυσματούμενη μαστί) για τα έμβολα συγκόλλησης (το πολύ 20). Εναλλακτικά υπάρχουν διαθέσιμες 5 συνδέσεις κενού απευθείας στη συσκευή για την αναρρόφηση των εμβόλων συγκόλλησης. Το εγκατεστημένο φίλτρο 3 βαθμίδων (φίλτρο λεπτής σκόνης, φίλτρο αιωρούμενων σωματιδίων και ευρυζωνικό φίλτρο αερίου) είναι στην τυπική του σύνθεση εναρμομονισμένο για καπνό συγκόλλησης. Με τη χρήση δοκιμασμένων φίλτρων αιωρούμενων σωματιδίων της κατηγορίας H13 βρίσκεται ο βαθμός διαχωρισμού του στοιχείου του φίλτρου στην κατάσταση παράδοσης στα 99,95%, σύμφωνα με το πρότυπο EN 1822 με ένα μέγεθος σωματιδίων από 0,12 μm. Αυτές οι τιμές επιτυγχάνονται μόνο με τη χρήση γνήσιων εξαρτημάτων. Η απαραίτητη αντικατάσταση φίλτρων εξακριβώνεται μέσω μιας μέτρησης της διαφορικής πίεσης στη συσκευή. Με τη βοήθεια μιας στάνταρ RS232 θύρας διεπαφής μπορεί να γίνει ο χειρισμός ή η τηλεπαρακολούθηση της εγκατάστασης με όλες τις λειτουργίες. Μια αναγνώριση των ωρών λειτουργίας και μια προεπιλογή των ωρών λειτουργίας διευρύνουν τις λειτουργίες της συσκευής.

3. Θέση σε λειτουργία

Άμεση σύνδεση των κολλητηρίων FE

Η συσκευή απορρόφησης καπνών συγκόλλησης WELLER WFE 20D είναι κατασκευασμένη για την άμεση σύνδεση το ανώτερο 5 κολλητηρίων WELLER FE. Για τη σύνδεση των σωλήνων κενού αφαιρούνται οι καλύτερες φραγές και οι σωλήνες τοποθετούνται απί ευθείας στις υποδοχές (4). Το μήκος του σωλήνα κενού του κολλητηρίου FE είναι 2,5 m. Για πιο μακρινές θέσεις συγκόλλησης (έως 5 m) μπορεί να χρησιμοποιηθεί ο σωλήνας επέκτασης DN17 που διατίθεται ως προαιρετικό εξάρτημα. Σε αυτή την περίπτωση πρέπει να τοποθετηθούν στη συσκευή και στο άκρον του σωλήνα υποδοχές σύνδεσης DN17.

Έμμεση σύνδεση μέσω συστήματος σωλήνων DN40 (προαιρετικό εξάρτημα). Σε περίπτωση έμμεσης λειτουργίας η συσκευή WELLER WFE 20D συνδέεται μέσω ενός ελαστικού λάστιχου απορρόφησης

Τεχνικά στοιχεία

Διαστάσεις μ. Χ πλ. Χ ύψος:	450 mm X 450 mm X 695 mm
Βάρος:	45 kg
Τάση:	230 V/50 Hz
Ηλεκτρ. ισχύς:	630 VA
Υποπίεση (ρυθμισιμένη):	8.000 Pa
Μέγ. ποσότητα εκτοπίσματος:	100 m ³ /h
Στάθμη θορύβου:	51 dB(A)
Φίλτρο:	βαθμός 1
	βαθμός 2 ; 3

Προ-φίλτρο F5

Φίλτρο αιωρούμενων ουσιών κατγ. H13 (99,95% σωματίδια έως περ. 0,12 Bm)

σε συνδυασμό με ένα φίλτρο αερίου ευρέος φάσματος (50% AKF, 50% Puratex)

NW44 με το σύστημα σωλήνων κενού. Οι 5 υποδοχές σύνδεσης (4) παραμένουν κλειστές και αφαιρείται το πάμα φραγής (3) για το σύστημα σωλήνων. Για τη σύνδεση των κολλητηρίων FE γίνεται τρύπα 7,0 mm σε θέση προτίμησης στο σύστημα σωλήνων, βιδώνεται η υποδοχή σύνδεσης και περνιέται ο σωλήνας κενού του κολλητηρίου FE.

Ηλεκτρική σύνδεση

Πριν τεθεί η συσκευή σε λειτουργία, πρέπει να ελεγχθεί η τάση ρεύματος με τα στοιχεία στην ετικέτα του κατασκευαστή. Εφόσον η τάση είναι σωστή, συνδέστε την WFE 20D με το δίκτυο ρεύματος (9) και βάλτε μπρος τη συσκευή με το διακόπτη ρεύματος (11). Η πράσινη ένδειξη LED (το φίλτρο είναι εντάξει) δείχνει τη λειτουργία της συσκευής. Στην οθόνη (13) εμφανίζεται η ένδειξη ποσοστών του αριθμού στροφών του τροβίλου.

4. Χειρισμός της συσκευής

Τρόπος λειτουργίας

Από το εργοστάσιο βρίσκεται η συσκευή στον τρόπο **λειτουργίας 0**. Η υποπίεση ρυθμίζεται σε αυτήν την περίπτωση στα 8.000 Pa. Αυτό αντιστοιχεί στην ιδανική ρύθμιση για την απευθείας αναρρόφηση με έμβολα συγκόλλησης FE WELLER. Αλλαγές στον τρόπο **λειτουργίας 0** δεν είναι δυνατές. 1/4tan όμως είναι επιθυμητή μια άλλη υποπίεση για τη ρύθμιση, τότε μπορεί αυτή στη λειτουργία ρύθμισης 2 να αλλάξει από 5.000 Pa έως 8.000 Pa σε βήματα των 100 Pa. (Ένδειξη από 50 - 100)

Αλλαγή του τρόπου λειτουργίας

Κρατήστε ταυτόχρονα τα πλήκτρα **UP** και **DOWN** (14/15) κατά τη διάρκεια της ενεργοποίησης πατημένα. Στην οθόνη εμφανίζεται ο τρέχον ρυθμισμένος τρόπος λειτουργίας (από το εργοστάσιο **0** -). Ματώντας πρόσθετα το πλήκτρο **TIMER** (16) μπορεί να αλλάξει η συσκευή στον τρόπο λειτουργίας 1 ή στον τρόπο λειτουργίας 2. Αφήνοντας το πλήκτρο **UP** και **DOWN** ελεύθερο ξεκινά η συσκευή στο ρυθμισμένο τρόπο λειτουργίας.

Στον τρόπο λειτουργίας 1 εργάζεται ο στρόβιλος ελεγχόμενος μέσω του αριθμού των στροφών. Ο αριθμός των στροφών του τροβίλου και έτσι η ισχύς αναρρόφησης μπορεί να αλλάξει συνεχόμενα μεταξύ 20% - 100% με το πλήκτρο **UP/DOWN** (14/15).

Η λειτουργία ρύθμισης 2 πρέπει να χρησιμοποιείται μόνο για την αλλαγή της επιθυμητής τιμής ρύθμισης.

Μετά πρέπει να περνά η συσκευή ξανά στον τρόπο λειτουργίας 0.

Ο τρόπος λειτουργίας 0 εργάζεται μετά με την αλλαγμένη επιθυμητή τιμή ρύθμισης.

Έλεγχος φίλτρου

Η ένδειξη κατάστασης φίλτρου (17) μέσω της μετρούμενης διαφοράς πίεσης στο φίλτρο ενημερώνει για την υπέρβαση του βαθμού ρύπανσης του φίλτρου και την απαιτούμενη αλλαγή του. Η κόκκινη ένδειξη LED (filter control) ανάβει και η συσκευή απενεργοποιείται. Το φίλτρο αιωρούμενων ουσιών και το φίλτρο αερίων ευρέος φάσματος είναι μεταξύ τους εναρμονισμένα, έτσι ώστε μπορούν να αλλαχθούν μαζί ως ένα συμπαγές φίλτρο.

Το φίλτρο ψιλής σκόνης (8) (επίπεδο φίλτρο) είναι η βαθμίδα προ-φίλτρου του συμπαγούς φίλτρου (7) και γι' αυτό πρέπει να αλλάζεται συχνότερα. Η αλλαγή του επίπεδου προ-φίλτρου επαρκεί, εφόσον δεν υπάρχει κόκκινη ένδειξη στη λυχνία LED (17) όταν η συσκευή τεθεί πάλι σε λειτουργία.

Ένδειξη ωρών λειτουργίας του φίλτρου

Πιέζοντας το πλήκτρο **TIMER** (16) μπορείτε να δείτε τις μέχρι στιγμής ώρες λειτουργίας του φίλτρου (Ένδειξη X 10). Η ένδειξη αναβοσβήνει. Μετά την αλλαγή του φίλτρου η ένδειξη χρόνου λειτουργίας του φίλτρου πρέπει να επαναφερθεί στην αρχική θέση. Για το σκοπό αυτό κρατάτε πατημένο το πλήκτρο **TIMER** (16) μέχρι να γυρίσει η ένδειξη στο 000.

Προκαθορισμός των ωρών λειτουργίας του φίλτρου

Για την καλύτερη τήρηση των διαστημάτων αλλαγής φίλτρου, μπορούν να προκαθοριστούν οι ώρες λειτουργίας του φίλτρου. Όταν ολοκληρωθούν οι προκαθορισμένες ώρες λειτουργίας, η συσκευή απενεργοποιείται αυτόματως και η αλλαγή του φίλτρου υποδεικνύεται με ένδειξη που αναβοσβήνει (13) και με την φωτεινή κόκκινη ένδειξη LED (17).

Για να προκαθορίσετε τις ώρες λειτουργίας, πατάτε το πλήκτρο **TIMER** (16). Η ένδειξη αναβοσβήνει και σας δείχνει τις ως τώρα ώρες λειτουργίας του φίλτρου. Όσο η ένδειξη αναβοσβήνει, πατάτε τα πλήκτρα **UP/DOWN** (14/15) συγχρόνως. Έπειτα εισάγετε τις αναμενόμενες ώρες λειτουργίας με τα πλήκτρα **UP/DOWN** (14/15).

Μονάδα διαεπαφής RS232

Με την στάνταρτ εσωτερικά τοποθετημένη μονάδα διαεπαφής RS232 (12) υπάρχει η δυνατότητα χειρισμού της συσκευής WFE 20D από τον προσωπικό υπολογιστή. Έτσι μπορείτε να τη χειρίζεστε σε όλο το εύρος των λειτουργιών ή από απόσταση.

Τηλεχειριστήριο (Remote control)

Το τηλεχειριστήριο που διατίθεται ως προαιρετικό εξάρτημα, τίθεται σε λειτουργία με την μονάδα διαεπαφής RS232 (12). Στο τηλεχειριστήριο μπορούν να μεταβιβαστούν οι βασικές λειτουργίες της συσκευής.

5. Αντιμετώπιση σε περίπτωση βλάβης

Βλάβη	Αιτία	Αντιμετώπιση
Δε γίνεται απορρόφηση	Το σύστημα σωλήνων δεν είναι στεγανό Λερωμένο φίλτρο Πολλή χαμηλή υποπίεση	Στεγανοποιήστε το σύστημα σωλήνων Αλλάξτε το φίλτρο Ανεβάστε την ισχύ απορρόφησης (μόνο στη θέση λειτουργίας 1)
Η WFE 20D δε τίθεται σε λειτουργία	Θερμική διακοπή λειτουργίας	Αφήστε την WFE 20D να κρυώσει. Βάλτε την μπρος μετά από 3 ώρες
Κόκκινη ένδειξη φίλτρου	Το φίλτρο είναι γεμάτο	Αλλάξτε το φίλτρο
Η συσκευή δε τίθεται σε λειτουργία	Δεν περάστηκε το λάστιχο υποπίεσης μετά την αλλαγή του φίλτρου	Περάστε σωστά το λάστιχο στο
Το φίλτρο αιωρούμενων ουσιών λερώθηκε πολύ γρήγορα	Δε βάλατε προ-φίλτρο	Τοποθετήστε προ-φίλτρο Τοποθετήστε φίλτρο F7 Σε περίπτωση υψηλού ποσοστού στερεών υλικών τοποθετήστε προδιαχωριστήρα

- και απενεργοποίησης της συσκευής
- Ρύθμιση του αριθμού στροφών στη θέση λειτουργίας - 1 -
- Ένδειξη κατάστασης του φίλτρου

Η λειτουργία της συσκευής WFE 20D με τηλεχειριστήριο εξυπηρετεί κατά την επιλογή της θέσης της συσκευής.

Θέση εκτός λειτουργίας

Προσοχή:

Υψηλή συγκέντρωση ρυπαρών αερίων προξενεί θέρμανση του ενεργού άνθρακα. Για να αποκλειστεί η ανεπίτρεπτη θέρμανση, συνιστάται η λειτουργία της συσκευής χωρίς ρυπαρά αέρια για αρκετά λεπτά προτού τεθεί εκτός λειτουργίας.

6. Συντήρηση, υπόδειξη εργασίας

Διάφορα συλλιπάσματα, ή ποσοστά συλλιπασμάτων καθώς και διάφορα ποσοστά σκόνης του αναρροφούμενου αέρα μπορούν να μειώσουν σημαντικά τη διάρκεια ζωής του φίλτρου.

Κατά τη συγκόλληση βερνικωμένων συρμάτων αυξάνεται το ποσοστό αιωρούμενων ουσιών στον αέρα. Για αυτή ή παρόμοιες χρήσεις συνιστάται η αντικατάσταση του στάνταρτ επίπεδου φίλτρου F5 από φίλτρο ψιλής σκόνης κατηγορίας F7.

Σε περίπτωση απορρόφησης ατμών κόλλας πρέπει να χρησιμοποιηθεί ένα συμπαγές φίλτρο με αυξημένη ποσότητα

ενεργού άνθρακα (χωρίς βαθμίδα φίλτρου αιρούμενων ουσιών).

Αλλαγή φίλτρου

Πριν από εργασίες συντήρησης διακόψτε την παροχή ρεύματος βγάζοντας το φις από την πρίζα. Για την αλλαγή του φίλτρου ανοίγετε τους σφικτήρες (5) μεταξύ του κελύφους στροβίλου (2) και του περιβλήματος φίλτρου (1) και ανασκώνετε το περίβλημα φίλτρου. Βγάψτε τον ελαστικό σωλήνα υποπίεσης από το συμπαγές φίλτρο. Το συμπαγές φίλτρο (7) και το φίλτροψιλής σκόνης (8) μπορούν να αφαιρεθούν με τη βοήθεια των αμφοτερόν μεταφορές. Το φίλτρο λεπτής σκόνης είναι τοποθετημένο μέσα στο συμπαγές φίλτρο (βλέπε σχεδιάγραμμα 66).

Προσοχή:

Κατά την επανατοποθέτηση των φίλτρων πρέπει να περαστεί πάλι σωστά ο ελαστικός σωλήνας υποπίεσης και οι θηλιές μεταφορές να γυριστούν προς τα κάτω.

Λερωμένα φίλτρα αποτελούν επικίνδυνα απορρίμματα.

7. Ανταλλακτικά

Ανταλλακτικά στάνταρτ εξοπλισμού βλ. σχεδιάγραμμα σελ 66

Φίλτρο ψιλής σκόνης F7

Φίλτρο αερίων ευρέος φάσματος (50% AKF, 50% Puratex) χωρίς φίλτρο αιωρούμενων ουσιών H13

8. Προαιρετικά εξαρτήματα

0058735909 Τηλεχειριστήριο (remote control)

Σύστημα σωλήνων DN40 (Σελίδα 67)

9. Περιεχόμενο παράδοσης

1 WFE 20D μαζί με σύστημα φίλτρου

1 Καλώδιο σύνδεσης

1 Οδηγίες χειρισμού

1 Οδηγίες λειτουργίας

10. Παράρτημα

Προαιρετικό εξάρτημα σύστημα σωλήνων DN40

Με επιφύλαξη του δικαιώματος τεχνικών αλλαγών!

Τις ενημερωμένες οδηγίες λειτουργίας θα τις βρείτε κάτω από www.weller-tools.com.

WFE 20D WELLER Lehim satın almakla bize göstermiş olduğunuz güvenden dolayı size çok teşekkür ederiz. Üretim sırasında, cihazın kusursuz bir şekilde çalışmasını sağlayan en zorlu kalite talepleri göz önünde bulundurulmuştur.



1. Dikkat!

Cihazı devreye almadan önce bu kullanım kılavuzunu ve ekte bulunan güvenlik uyarılarını dikkatli bir şekilde okuyunuz. Güvenlik yönetmeliklerine dikkat edilmemesi durumunda yaşam ve vücut için tehlike oluşur.

Kullanım kılavuzunda anlatılan farklı kullanılması durumunda ve ayrıca kendi istekleriniz doğrultusunda değişim yapılması halinde üretici tarafından hiç bir sorumluluk üstlenilmez.

WFE 20D WELLER, 2004/108/AB ve 2006/95/AB + 2006/42/AB kurallarının temel güvenlik taleplerine göre, AB uygunluk yönetmeliğine uymaktadır.

2. Tanım

WELLER lehim dumanı emme sistemi WFE 20D güçlü, bakım gerektirmeyen bir türbin ile donatılmıştır ve bundan dolayı endüstride sürekli kullanım için uygundur.

Cihaz, havayada doğrudan emişte kullanılmak üzere tasarlanmış olup, yüzey emişinde kullanılmak üzere uygun değildir. Bir dijital elektronik, sunulan fonksiyonlar ile kolay ve konforlu bir şekilde kullanımına olanak sağlar. Türbin tarafından oluşturulan alçak basınç standart modda (**Mod 0**) elektronik olarak önceden ayarlanan 8.000 Pa değerine ayarlanır. Bu değer **mod 2**'de bireysel olarak değiştirilebilir.

Eğer düşük seviyeli bir emiş gücü yeterliyse, **mod 2**'de bulunan ayar nominal değeri azaltılabilir.

Ayar modu 2'de bir ayar yapıldıktan sonra, nominal değer in istenmeden değiştirilmemesi için cihaz tekrar istenilen çalıştırma moduna getirilmelidir. Tamamlayıcı olarak devir

sayısında kumanda edilen **mod 1**'de türbin devir sayısı %20 - %100 alanları arasında manuel olarak değiştirilebilir. Boru sisteminin DN40 bağlantısı için maks. 2 vakum bağlantısı (3) kullanıma hazırdır. Boru sistemi, havya (maks.20) için vakum bağlantılarının (bağlantı nipel) konumlandırılmasıyla kişiye özgü hale getirilebilir. Alternatif olarak cihazda doğrudan 5 vakum bağlantısı havya emişi için kullanıma hazırdır. Monte edilen 3 basamaklı filtre (hassas toz filtresi, hava içindeki maddeleri emen filtre ve geniş bantlı-gaz filtresi) standart yapılışı olarak lehim dumanı için düşünülmüştür. Tip kontrolü yapılan H13 sınıfı hava içindeki maddeleri filtre eden filtrenin kullanılması halinde, teslimat durumundaki filtre takımının filtreleme derecesi, EN 1822'ye göre partikül büyüklüğünün 0,12 şm olması halinde %99,95'dir. Bu verilere ancak orijinal parçaların kullanılması ile ulaşılabilir. Gerekli olan filtre değişimi, fark basıncı ölçümü ile cihazda görülebilmektedir. Standart bir RS232 arabiriminin yardımıyla sistemin bütün fonksiyon kapsamını kullanabilir veya uzaktan denetleyebilirsiniz. Çalıştırma saatinin algılanması ve çalıştırma saati verileri cihazın fonksiyon kapsamını geliştirir.

3. Kullanıma alış

FE Lehim kalemlerinin doğrudan bağlanması

WELLER WFE 20D lehim dumanı emicisi, doğrudan en fazla 5 WELLER FE lehim kalemi bağlamak için öngörülmüştür. Vakum hortumlarını bağlamak için izolasyon başlıklarını çıkarınız ve hortumları doğrudan rakorlara (4) takınız. FE lehim kaleminin vakum hortumu 2,5 m uzunluktadır. Çalışma mahallinin daha uzak olduğu yerlerde (bis 5 m'ye kadar), aksam olarak temin edebileceğiniz DN17 uzatma hortumunu kullanabilirsiniz. Bunun için cihaza ve hortum ucuna DN17 rakoru monte etmeniz gerekir.

DN40 (aksam) Boru sistemi üzerinden dolaylı bağlanması

Dolaylı şekilde çalıştırıldığında WELLER WFE 20D, elastik NW44 emme hortumuyla vakum boru sistemine bağlanır. Bu durumda 5 rakorun (4) kapalı kalması ve boru sisteminin izolasyon tapasının (3) çıkarılması gerekir. FE lehim kalemi

Teknik veriler

Ölçüleri U X G X Y: 450 mm X 450 mm X 695 mm

Ağırlığı : 45 kg

Voltaj: 230V/50Hz

Elektr. gücü: 630 VA

Alçak basınç (idareli): 8.000Pa

Azami sevk miktarı: 100 m³/saat

Gürültü seviyesi: 51 dB(A)

Filtre takımı: Kademe 1 Kademe 2; 3

Ön filtre F5
Yabancı parçacık filtresi, H13 sınıf
(takr. 0,12 şm parçacığa kadar % 99,95)
Geniş kapsamlı gaz filtresi
(% 50 AKF, % 50 Puratex) ile birlikte

bağlamak için boru sisteminin istenilen yerine 7,0 mm T delik açılır, buraya rakor vidaları ve sonra FE lehim kaleminin vakum hortumu takılır.

Elektrik bağlantısı

Cihazın elektrliğini açmadan önce, bulunduğunuz şehrin elektrik şebekesi voltajının cihazın tip plakasında belirtilen voltaja aynı olup olmadığını kontrol ediniz. Voltaj aynı ise WFE 20D'yi şehir elektrik şebekemize bağlayın (9) ve cihazın elektrik şalterini (11) açın. Yeşil LED (filtre kusursuz) cihazın hazır olduğunu gösterir. Göstergede (13) türbin devir sayısının yüzdelik ayarı görüntüye gelir.

4. Cihazın kullanılması

Çalıştırma modu

Cihaz fabrika tarafından **0 modundan** bulunmaktadır. Vakum bu arada 8.000 Pa'ya ayarlanır. Bu WELLER FE havayaları ile doğrudan emiş için en iyi ayar ile aynıdır. Değişiklikler 0 modunda mümkün değil. Buna rağmen ayar için başka bir vakum istendiğinde bu durumda ayarlama **modu 2'de** 5.000 Pa'dan 8.000 Pa'ya 100 Pa adımda değiştirilebilir. (500 - 130 arasındaki gösterge)

Çalıştırma modu devre değiştirme şalteri

UP ve **DOWN** (14/15) tuşları devre değiştirme sırasında basılı tutulmalıdır. Ekranda güncel ayarlanan çalıştırma modu gösterilir (fabrikada ayarlı **-0-**). İlav olarak **TIMER** tuşuna basılarak (16) cihaz mod 1 veya mod 2'ye değiştirilir.

UP ve **DOWN** tuşunun bırakılmasından sonra cihaz ayarlanan çalıştırma modunda başlar.

Türbin, çalıştırma modunda 1 devir sayısı kumandalı çalışmaktadır. Türbin devir sayısı ve böylelikle emiş gücü kademesiz olarak **UP/DOWN** tuşları (14/15) ile %20 - %100 arasında değiştirilebilir.

Ayarlama modu 2 sadece ayar itibari değerinin değiştirilmesi için kullanılmalıdır.

Ardından tekrar çalıştırma modu 0'a değiştirilmelidir.

Çalıştırma modu 0, ardından değiştirilen nominal değer ile çalışır.

Filtrenin kontrolü

Filtre kontrol lambası (17), filtrede basınç farkı ölçümü yaparak kirlenme haddinin aşılıp aşılmadığını ve filtre takımının değiştirilmesinin gerekli olup olmadığını belirtir.

Kırmızı LED (filtre kontrolü) yanar ve cihaz kapanır. Yabancı parçacık filtresi ve gaz filtresi birbirlerine uyumlu olduğu için, kompakt filtre şeklinde birlikte değiştirilir.

İnce toz filtresi (8) (tabaka filtre), kompakt filtrenin (7) ön fil

treleme kademesini temsil etmektedir ve bu nedenle daha sık değiştirilmesi gerekir. Ön filtre tabakasının ise, cihazın elektrigi yeniden açıldığında kırmızı LED (17) yanmazsa, değiştirilmesi yeterli olacaktır.

Filtrenin çalışma süresinin görüntülenmesi

TIMER (saat) tuşuna (16) basarak filtre çalışma süresinin son durumunu göstergeye çağırabilirsiniz (gösterge X 10). Yanıp sönen sinyal. Filtreyi değiştirdikten sonra çalışma süresi görüntüsünün manüel olarak geri alınması gerekir. Bunun için **TIMER** tuşunu (16) görüntü 000'a dönene kadar basılı tutunuz.

Filtrenin çalışma süresinin programlanması

UP ve **DOWN** (14/15) tuşları aynı şekilde devreye alma sırasında basılı tutulmalıdır. Ekranda güncel ayarlanan çalıştırma modu gösterilir (fabrikada ayarlı -0-). Ayrıca **TIMER** tuşuna (16) basılarak cihaz mod 1 veya mod 2'ye geçirilebilir. **UP** ve **DOWN** tuşunun bırakılmasından sonra cihaz ayarlanan çalıştırma modunda başlar. Türbin, çalıştırma modunda 1 devir sayısı kumandalı çalışmaktadır. Türbin devir sayısı ve emiş gücü kademesiz olarak **UP/DOWN** tuşları (14/15) ile %20 - %100 arasında değiştirilebilir. Ayarlama modu 2 sadece ayar nominal değerinin değiştirilmesi için kullanılmalıdır. Ardından tekrar çalıştırma modu 0'a değiştirilmelidir. Çalıştırma modu 0, bu durumda değiştirilen ayarlama nominal değeri ile çalışır.

İnterface RS232

Standart olarak cihaza monteli RS232 interface (12) vasıtasıyla WFE 20D bir PC üzerinden idare edilebilmektedir. Böylece cihazı tüm fonksiyon kapsamıyla kullanabilir veya uzaktan idare edebilirsiniz.

Uzaktan idare ünitesi (Remote control)

Aksam olarak temin edebileceğiniz uzaktan idare ünitesini RS232 interface (12) üzerinden idare edebilirsiniz. Bu uzaktan idare ünitesiyle cihazın ana işlevleri çalıştırılmaktadır.

- Cihazın elektrığının açılması / kapanması
- Mode - 1 - çalışma modunda devir sayısının ayarlanması
- Filtre kontrol sinyali

WFE 20D'nin uzaktan idaresi, cihazın çalışma mahallinin seçiminde avantajlar sağlar.

Cihazın kapatılması

Dikkat:

Yüksek pis gaz konsantrasyonu, aktif kömürün ısınmasına yol açar. Kömürün istenmeden ısınmasını önlemek için, cihazı kapamadan önce bir kaç dakika gazsız çalıştırınız.

6. Bakım, kullanıma dair tavsiyeler

Emilen havada bulunan bir takım sıvı maddeler ve tozlar, filtrenin ömrünün kısalmasına yol açabilir.

Lakeli tellerde lehim veya kaynak işi yapıldığında havadaki yabancı parçacık oranı yükselir. Bu cins veya benzer işlerde

5. Aksamalara karşı tavsiyeler

Aksamanın şekli	Nedeni	Tavsiye
Emme işlemi çalışmıyor	Boru sistemi tam izole olmamış Filtre kirlenmiş Alçak basınç çok düşük	Boru sistemini izole edin Filtreyi değiştirin Emme gücünü yükseltin (yalnız Modus 1'de)
WFE 20D çalışmıyor	Isınma nedeniyle	WFE 20D'nin soğumasını kapamış bekleyin. Taktır. 3 saat sonra yeniden açın.
Filtre sinyali kırmızı	Filtre dolmuş	Filtreyi değiştirin
Cihaz çalışmıyor	Filtre değiştirildikten sonra alçak basınç hortumu takılmamış	Hortumu filtreye doğru takın
Yabancı parçacık filtresi çabuk kirleniyor	Ön filtre takılmamış	Ön filtre takın F7 filtre takın Katı madde oranı yüksek ise, bir ön eleyici takın.

standart F5 filtre tabakasını değiştirip yerine, F7 sınıfından bir ince toz filtresi takınız.

Yapıştırıcı madde buharı emme işlemlerinde, aktif kömür oranı yükseltilmiş (yabancı parçacık filtre kademesi olmayan) kompakt filtre kullanınız.

Filtrenin değiştirilmesi

Bakım çalışmalarından önce cihazın elektrik kablosunu prizden çıkarınız. Filtreyi değiştirmek için, türbin haznesi (2) ile filtre haznesini (1) birbirine bağlayan kiliteri açtıktan sonra filtre haznesini yukarı kaldırınız. Alçak basınç hortumunu kompakt filtreden çekip çıkarınız. Kompakt filtre (7) ve ince toz filtresini (8) taşıyıcı küpelerle çıkarabilirsiniz. İnce toz filtresi, kompakt filtrenin içerisindedir (bkz. sökülü hal resmi 66).

Dikkat:

Yeniden filtre takıldığında alçak basınç hortumunun tekrar yerine takılması ve taşıyıcı küpelerin aşağı dönderilmesi gerekir.

Kirlenmiş filtreler, özel atıklar sınıfına dahildir.

7. Yedek parçalar

Standart donanım için gerekli yedek parçalar için bkz. Sökülü hal resmi, Sayfa 66

İnce toz filtresi F7

Geniş kapsamlı gaz filtresi (% 50 AKF, % 50 Puratex), yabancı parçacık filtresi H13 yok

8. Aksam

0058735909 Uzaktan kumanda ünitesi (remote control)
Boru sistemi DN40 (Sayfa 67)

9. Satış kapsamı

- 1 WFE 20D, filtre takımı dahil
- 1 Bağlantı kablosu
- 1 Kullanım açıklamaları
- 1 Güvenlik uyarıları

10. Ek

Aksam Boru sisemi DN40

Teknik değişikliklerin hakkı saklıdır!

Güncellenmiş kullanım kılavuzlarını www.weller-tools.com sayfasında bulabilirsiniz.

Děkujeme Vám za důvěru, kterou jste nám projeвили zakoupením zařízení k odsávání výparů z pájení WFE 20D. Při výrobě bylo dbáno na nejprísnější požadavky na kvalitu, které zaručují spolehlivou funkci přístroje.



1. Pozor!

Před uvedením zařízení do provozu si, prosím, pozorně přečtete Návod k použití a přiložené Bezpečnostní pokyny. Při nedodržení bezpečnostních předpisů hrozí nebezpečí ohrožení zdraví nebo života.

Výrobce nepřebírá žádnou odpovědnost za použití v rozporu s Návodem k použití a dále v případě svévolné úpravy.

Zařízení k odsávání výparů z pájení Weller WFE 20D odpovídá Prohlášení o shodě ES dle základních bezpečnostních požadavků směrnice 2004/108/ES a 2006/95ES + 2006/42/ES.

2. Popis

Zařízení k odsávání výparů při pájení WFE 20D je vybaveno výkonnou, bezúdržbovou turbínou a je díky tomu skvěle vhodné pro trvalý průmyslový provoz.

Zařízení je koncipováno pro využití jako přímé odsávání u páječky a není vhodné pro plošné odsávání. Digitální elektronika umožňuje jednoduché a pohodlné ovládání funkcí, které jsou k dispozici. Podtlak, který vytváří turbína, je ve standardním režimu (**režim 0**) elektricky regulován na přednastavenou hodnotu 8 000 Pa.

Tuto hodnotu lze v **režimu 2** individuálně měnit.

Pokud je dostačující nižší sací výkon, lze nastavenou požadovanou hodnotu snížit v **režimu 2**.

Po provedení nastavení v režimu nastavování 2 je zařízení nutno znovu přepnout na požadovaný provozní režim, aby se zabránilo neúmyslné změně požadované hodnoty. Navíc lze v **režimu** regulovaných otáček 1 manuálně změ-

nit otáčky turbíny v rozsahu 20 % až 100 %. Pro připojení systému potrubí DN40 jsou k dispozici max. 2 podtlakové přípojky (3). Systém potrubí lze uspořádat individuálně s libovolným umístěním podtlakových přípojek (nástrčných nátrubků) pro páječky (max. 20). Alternativně je k dispozici 5 podtlakových přípojek přímo na zařízení pro odsávání u páječky. Instalovaný 3stupňový filtr (jemný prachový filtr, vysoce účinný vzdušný filtr a širokopásmový plynový filtr) je ve svém standardním provedení přizpůsobený pro výpary při pájení. Při použití typizovaných vysoce účinných vzdušných filtrů třídy H13 činí filtrační stupeň filtrační soupravy ve stavu při dodání 99,95 %, podle EN 1822 při velikosti částic 0,12 μm . Těchto údajů lze dosáhnout pouze při používání originálních dílů. Potřeba výměny filtru je signalizována na základě měření diferenčního tlaku v zařízení. Pomocí standardního rozhraní RS232 lze zařízení ovládat, resp. dálkově sledovat v plném rozsahu funkcí. Měření provozních hodin a zadávání provozních hodin rozšiřuje rozsah funkcí zařízení.

3. Uvedení do provozu

Přímé připojení páječek FE

Zařízení k odsávání výparů z pájení WELLER WFE 20D je připraveno k přímému připojení max. 5 páječek WELLER FE. K připojení podtlakových hadic odstraňte víčka a hadice nasuňte přímo na nástrčné nátrubky (4). Délka podtlakové hadice páječky FE činí 2,5 m. V případě vzdálenějších pracovišť (do 5 m) je možné použít prodlužovací hadici DN17, kterou lze objednat jako příslušenství. K tomu se na přístroj a na konec hadice musí namontovat nástrčný nátrubek DN17.

Nepřímé připojení pomocí systému potrubí DN40 (příslušenství)

Při nepřímém připojení se zařízení WELLER WFE 20D propojí pomocí pružné odsávací hadice NW44 s podtlakovým systémem potrubí. Přitom zůstane 5 nástrčných nátrubků (4) uzavřených a zátka (3) pro systém potrubí se odstraní. K připojení páječky FE se na požadovaném

Technické údaje

Rozměry D x Š x V: 450 mm x 450 mm x 695 mm

Hmotnost: 45 kg

Napětí: 230 V/50 Hz

Elektr. výkon: 630 VA

Podtlak (regulovaný): 8.000 Pa

Max. průtok vzduchu: 100 m³/h

Hlučnost: 51 dB(A)

Sada filtrů: stupeň 1

stupeň 2 ; 3

předřazený filtr F5

vysoce účinný vzdušný filtr třídy H13

(99,95 % částic do cca 0,12 μm)

kombinovaný s širokopásmovým plynovým filtrem

(50 % AKF, 50 % Puratex)

místě vyvrtá do systému potrubí otvor o 7,0 mm, našroubuje se nástrčný nátrubek a připojí se páječka FE.

Elektrické připojení

Před uvedením do provozu zkontrolujte, zda síťové napětí souhlasí s údajem na typovém štítku. Při správném síťovém napětí připojte WFE 20D k síti (9) a přístroj zapněte síťovým vypínačem (11). Zelená svítivá dioda (filtr v pořádku) indikuje provoz zařízení. Na displeji (13) se zobrazí procentuální hodnota otáček turbíny.

4. Ovládání zařízení

Provozní režim

Od výrobce je zařízení v **režimu 0**. Podtlak je regulován na 8.000 Pa. To odpovídá optimálnímu nastavení pro přímé odsávání s páječkou WELLER FE. V **režimu 0** nelze provádět změny. Pokud je přesto pro regulaci potřeba jiný podtlak, lze ho změnit v režimu nastavování 2 od 5.000 Pa do 8.000 Pa v krocích po 100 Pa.

(údaj 50 - 100)

Přepínání provozního režimu

Při zapínání stisknete současně tlačítka **UP** a **DOWN** (14/15). Na displeji se zobrazí aktuálně nastavený provozní režim (od výrobce -0-). Dalším stisknutím tlačítka časovače (16) lze zařízení přepnout na režim 1, resp. režim 2. Po uvolnění tlačítek **UP** a **DOWN** se zařízení spustí v nastaveném provozním režimu. V provozním režimu 1 pracuje turbína s regulovanými otáčkami. Otáčky turbíny a tedy sací výkon lze plynule měnit mezi 20 % až 100 %

pomocí tlačítka **UP/DOWN** (14/15). Režim nastavování 2 by se měl používat pouze ke změně nastavené požadované hodnoty. Potom je třeba znovu přepnout na provozní režim 0. Provozní režim 0 pak pracuje se změněnou požadovanou regulační hodnotou.

Kontrola filtru

Ukazatel znečištění filtru (17) signalizuje na základě měření diferenciálního tlaku, kdy je překročen přípustný stupeň znečištění filtru a filtrační vložka se musí vyměnit. Červená svítivá dioda (filter control) se rozsvítí a zařízení se vypne. Filtr dýmu a širokopásmový plynový filtr jsou vzájemně sladěny, takže se vyměňují současně jako kompaktní filtr.

Filtr jemného prachu (8) (filtrační rohož) je předřadným filtrem kompaktního filtru (7) a proto se musí vyměňovat častěji. Výměna rohože předřadného filtru je dostatečná, když se po opětovém uvedení přístroje do provozu již nerozsvítí červená svítivá dioda (17).

Zobrazení provozních hodin filtru

Stisknutím tlačítka **TIMER** (ČASOVAČ) (16) je možné zobrazit aktuální provozní hodiny filtru (hodnota x 10). Blikající hodnota. Po výměně filtru se musí ukazatel provozních hodin ručně vynulovat. K tomu držte tlačítko **TIMER** (ČASOVAČ) (16) stisknuté, až je hodnota vynulována na 000.

Zadání provozních hodin filtru

Pro lepší kontrolu intervalů výměny filtru je možné zadat provozní hodiny filtru. Když uplynou zadané provozní

5. Problémy a řešení

Problém	Příčina	Řešení
Nedostatečný sací výkon	Systém potrubí netěsný Filtr znečištěný Podtlak příliš nízký	Utěsněte systém potrubí Vyměňte filtr Zvyšte sací výkon (jen režim 1)
WFE 20D se nerozběhne	Nechte vychladnout tepelnou pojistku	WFE 20D Po cca 3 hod. opět zařízení zapněte.
Ukazatel filtru červený	Filtr plný	Vyměňte filtr
Zařízení se nerozběhne	Podtlaková hadice nebyla po výměně filtru nasunuta	Nasaďte hadici řádně na filtr.
Filtr dýmu příliš rychle znečištěn	Nevložen předř. filtr	Vložte předř. filtr F7 vložte filtr Při vysokém podílu pevných látek použijte předřadný filtr.

hodiny, zařízení se vypne a blikající displej (13) a rozsvícená červená svítivá dioda (17) indikují, že se filtr musí vyměnit.

K zadání provozních hodin stiskněte tlačítko **TIMER** (ČASOVAČ) (16). Na displeji blikají aktuální provozní hodiny filtru. Během blikajícího displeje stiskněte současně tlačítka **UP/DOWN** (14/15). Následně zadejte očekávané provozní hodiny pomocí tlačítek **UP/DOWN** (14/15).

Rozhraní RS232

Pomocí standardně zabudovaného rozhraní RS232 (12) je možné zařízení WFE 20D ovládat z PC. To umožňuje dálkově ovládat zařízení v plném rozsahu jeho funkcí.

Dálkové ovládání (remote control)

Dálkové ovládání, které lze objednat jako příslušenství, využívá rozhraní RS232 (12). Pomocí tohoto dálkového ovládání je možné ovládat hlavní funkce zařízení.

- Zapnutí/vypnutí zařízení
- Nastavení otáček v režimu - 1 -
- Ukazatel znečištění filtru

Provoz WFE 20D s dálkovým ovládáním může pomoci při volbě umístění zařízení.

Odstavení z provozu

Pozor:

Vysoká koncentrace škodlivých plynů způsobuje zahřívání aktivního uhlí. K vyloučení nepřípustného zahřátí by zařízení mělo před vypnutím pracovat několik minut bez škodlivých plynů.

6. Údržba, pracovní pokyny

Různá tavidla, složky tavidel a různé prachové složky odsávaného vzduchu mohou podstatně snížit životnost filtru.

Při pájení nebo svařování lakovaných drátů se zvyšuje podíl dýmu ve vzduchu. Pro tyto a podobné aplikace by se standardní filtrační rohož F5 měla nahradit filtrem jemného prachu třídy F7.

Při odsávání výparů z lepení použijte kompaktní filtr se zvýšeným množstvím aktivního uhlí (bez filtru dýmu).

Výměna filtru

Před prováděním údržby se přístroj musí odpojit od sítě vytažením zástrčky. K výměně filtru se otevřou napínáky (5) mezi krytem turbíny (2) a pouzdrům filtru (1) a pouzdro filtru se zvedne. Podtlakovou hadici odpojte od kompaktního filtru. Kompaktní filtr (7) a filtr jemného prachu (8) je

možné vyjmout pomocí nosných třmenů. Filtr jemného prachu je vložen do kompaktního filtru (viz rozkladový výkres 66).

Pozor:

Při opětovém nasazování filtru se musí podtlaková hadice opět řádně nasadit a nosné třmeny stočit dolů.

Znečištěné filtry jsou nebezpečný odpad.

7. Náhradní díly

Náhradní díly pro standardní výbavu viz rozkladový výkres na straně 66

Jemný prachový filtr F7

Širokopásmový plynový filtr (50 % AKF, 50 % Puratex) bez filtru dýmu H13

8. Příslušenství

0058735909 Dálkové ovládání (remote control)

Systém potrubí DN40 (strana 67)

9. Rozsah dodávky

1 WFE 20D včetně sady filtrů

1 přípojovací kabel

1 provozní návod

1 Bezpečnostní pokyny

10. Příloha

Příslušenství systému potrubí DN40

Technické změny vyhrazeny!

Aktualizovaný provozní návod najdete na adrese www.weller-tools.com.

Dziękujemy za zaufanie okazane nam przy zakupie filtra z systemem odciągania par lutowniczych Weller WFE 20D. Za podstawę produkcji przyjęto surowe wymogi jakościowe, które gwarantują poprawne działanie urządzenia.



1. Uwaga!

Przed uruchomieniem urządzenia należy przeczytać uważnie niniejszą instrukcję obsługi oraz wskazówki bezpieczeństwa. Nieprzestrzeganie przepisów bezpieczeństwa stanowi zagrożenie dla życia i zdrowia.

Za inne, niezgodne z niniejszą instrukcją obsługi użytkowanie oraz samowolne zmiany w urządzeniu producent nie ponosi odpowiedzialności.

System odciągów par lutowniczych Weller WFE 20D odpowiada deklaracji zgodności EG zgodnie z podstawowymi wymogami bezpieczeństwa dla wytucznych 2004/108/EG i 2006/95EG + 2006/42/EG.

2. Opis

System odciągów par lutowniczych WELLER WFE 20D wyposażony jest w wydajną, nie wymagającą konserwacji turbinę i dlatego może być z powodzeniem stosowany do pracy ciągłej w branży przemysłowej.

Urządzenie zostało skonstruowane z przeznaczeniem do bezpośredniego odsysania przy lutownicy i nie jest przystosowane do odsysania powierzchni pracy. Elektronika cyfrowa umożliwia prostą i wygodną obsługę dostępnych funkcji. Wytwarzane przez turbinę podciśnienie regulowane jest elektronicznie w trybie standardowym (**tryb 0**) do ustawionej pierwotnie wartości 8.000Pa.

Wartość ta może być indywidualnie zmieniana w **trybie 2**.

Jeśli wystarczająca jest mniejsza moc ssąca, wówczas wartość zadana może zostać zmniejszona w **trybie 2**.

Po dokonaniu ustawień w trybie nastawczym 2, należy przełączyć urządzenie na żądany tryb roboczy w celu uni-

gnięcia zmian wartości zadanej. Dodatkowo można w **trybie 1** ze sterowaniem prędkości obrotowej zmieniać ręcznie prędkość obrotową turbiny w zakresie 20% - 100%. Do podłączenia systemu rurowego DN40 dostępne są maks. 2 przyłącza próżniowe (3). System rurowy może być indywidualnie kształtowany wraz z dowolnym ułożeniem przyłączy próżniowych (złączka wtykowa) dla lutownicy (maks. 20). Dla odsysania przy lutownicy udostępniono dodatkowo 5 przyłączy próżniowych umieszczonych bezpośrednio na urządzeniu. Zainstalowany filtr 3-stopniowy (filtr drobnocząsteczkowy, filtr substancji lotnych i szerokopasmowy filtr gazowy) jest standardowo przystosowany do filtrowania oparów lutowniczych. Wraz z zastosowaniem homologowanego filtra substancji lotnych klasy H13, stopień oddzielenia dla zestawu filtrów w stanie fabrycznym wynosi 99,95 %, zgodnie z normą EN 1822 dla wielkości cząstek równej 0,12 μ m. Wartości te mogą być osiągnięte jedynie w przypadku korzystania z oryginalnych akcesoriów. Niezbędna wymiana filtra wskazywana jest za pomocą pomiaru różnicy ciśnienia w urządzeniu. Za pomocą standardowego złącza RS232 instalacja może być obsługiwana w pełnym zakresie funkcji wzgl. zdalnie nadzorowana. Rejestracja roboczogodzin oraz wprowadzanie roboczogodzin są uzupełnieniem zakresu funkcji urządzenia.

3. Uruchomienie

Bezpośrednie podłączenie lutownicy FE

System odsysania par lutowniczych WELLER WFE 20D przystosowany jest do bezpośredniego podłączenia maks. 5 lutownic WELLER FE. Aby podłączyć węże próżniowe, należy zdjąć zatyczkę zamykającą i nałożyć bezpośrednio węże na złączki wtykowe (4). Długość węża próżniowego kolby lutowniczej FE wynosi 2,5 m. W przypadku miejsc lutowania położonych dalej (do 5 m), można zastosować dostępny jako akcesoria przedłużenie węża DN17. W tym celu na urządzeniu i końcówce węża DN17 należy zamontować złączki wtykowe.

Dane techniczne

Wymiary DŁ. X SZER. X WYS.: 450 mm x 450 mm x 695 mm

Masa: 45 kg

Napięcie: 230 V / 50 Hz

Moc elekt.: 630 VA

Podciśnienie (regulowane): 8.000 Pa

Maks. wydajność pompy: 100 m³/h

Poziom emisji dźwięków: 51 dB(A)

Zestaw filtrów: Stopień 1

Stopień 2 ; 3

filtr wstępny F5

filtr substancji lotnych klasy H13

(99,95% cząsteczki do ok. 0,12 μ m)

w połączeniu z szerokopasmowym filtrem

gazowym (50% AKF, 50% Puratex)

Pośrednie podłączenie poprzez system rurowy DN40 (akcesoria)

W przypadku pośredniej eksploatacji, urządzenie WELLER WFE 20D połączone jest z próżniowym systemem rurowym poprzez elastyczny wąż odsysający NW44. W tym przypadku, 5 złączy wtykowych (4) pozostaje zamkniętych a zatyczka zamykająca (3) systemu rurowego zostanie usunięta. Aby podłączyć kolbę lutowniczą FE, należy nawiercić otwór 7,0mm w wybranym miejscu systemu rurowego, wkręcić złączkę wtykową i nałożyć wąż próżniowy kolby lutowniczej FE.

Przyłącze elektroniki

Przed uruchomieniem należy sprawdzić zgodność napięcia znamionowego z danymi na tabliczce znamionowej. Po stwierdzeniu prawidłowego napięcia sieciowego, należy podłączyć urządzenie WFE 20D do sieci (9) i uruchomić za pomocą włącznika sieciowego (11). Zielona dioda świecąca (filtr pracuje prawidłowo) wskazuje stan eksploatacji urządzenia. Na wyświetlaczu (13) pokazana zostanie wartość procentowa prędkości obrotowej turbiny.

4. Obsługa urządzenia

Tryb roboczy

Urządzenie ustawione jest fabrycznie na **tryb 0**. Podciśnienie regulowane jest przy tym do wartości 8.000 Pa. Jest to optymalne ustawienie dla odsysania bezpośredniego z użyciem lutownicy WELLER FE. W **trybie 0** wprowadzenie zmian jest niemożliwe. Jeśli konieczne jest zastosowanie innej wartości podciśnienia dla regulacji, wówczas można zmienić ją w trybie nastawczym 2 z 5.000 Pa do 8.000 Pa w skokach co 100 Pa. (wskazanie od 50 - 100)

Przełączanie trybu roboczego

Przytrzymać w trakcie włączania wciśnięte równocześnie przyciski **UP** i **DOWN** (14/15). Na wyświetlaczu pokazany będzie aktualnie ustawiony tryb roboczy (fabrycznie -0-). Dodatkowe wciśnięcie przycisku **TIMER** (16) powoduje zmianę trybu urządzenia na tryb 1 lub tryb 2. Po puszczeniu przycisków **UP** i **DOWN** urządzenie uruchomi się w ustawionym trybie roboczym. W trybie roboczym 1 praca turbiny odbywa się ze sterowaniem prędkości obrotowej. Prędkość obrotowa turbiny a tym samym wydajność pompy ssącej może być zmieniana bezstopniowo w zakresie 20% - 100% za pomocą przycisku **UP/DOWN** (14/15). Tryb nastawczy 2 powinien być używany tylko do zmiany wartości zadanej regulacji. Następnie należy ponownie przejść do trybu roboczego 0. W trybie roboczym 0 praca odbywa się ze zmienioną wartością zadaną regulacji.

Kontrola filtra

Wskaźnik stanu filtrów (17) sygnalizuje poprzez pomiar różnicy ciśnienia na filtrze, kiedy przekroczony zostanie

dopuszczalny stopień stężenia zanieczyszczeń i kiedy należy wymienić wkład filtra. Czerwona dioda (filter control) świeci się, a urządzenie zostanie wyłączone. Filtr substancji lotnych i szerokopasmowy filtr gazowy są wspólnie zespolone, tak że mogą być wymieniane razem jako filtr kompaktowy.

Filtr drobnocząsteczkowy (8) (wkład filtra), stosowany jest jako wstępny stopień filtracji filtra kompaktowego (7) i dlatego należy go częściej wymieniać. Wymiana wkładu filtra jest wystarczająca, jeśli po ponownym uruchomieniu urządzenia zgaśnie czerwona dioda świecąca (17).

Wyświetlanie roboczegodzin filtra

Za pomocą przycisku **TIMER** (16) można wyświetlić aktualne wskazanie roboczegodzin filtra (wskazanie x 10). Pulsujące wskazanie. Po wymianie filtra należy ręcznie zresetować wskazania roboczegodzin. W tym celu przytrzymać wciśnięty przycisk **TIMER** (16) dopóty, dopóki wskazanie nie zostanie zresetowane na 000.

Wprowadzanie roboczegodzin filtra

W celu lepszego zarządzania okresami wymiany filtra można wprowadzić roboczegodziny filtra. Po osiągnięciu zadanych roboczegodzin, urządzenie zostanie wyłączone a za pomocą pulsującego wskazania (13) i czerwoną diodą świecąca (17) zasygnalizowana zostanie konieczność wymiany filtra.

Aby wprowadzić roboczegodziny należy wcisnąć przycisk **TIMER** (16). Aktualne roboczegodziny filtra wyświetlane są pulsującym wskazaniem. Podczas pulsującego wskazania wcisnąć równocześnie przyciski **UP/DOWN** (14/15). Następnie wprowadzić oczekiwane roboczegodziny za pomocą przycisków **UP/DOWN** (14/15).

Złącze RS232

Istnieje możliwość sterowania urządzeniem WFE 20D za pomocą komputera dzięki zastosowaniu standardowo wbudowanego złącza RS232 (12). Dzięki temu instalację można obsługiwać w pełnym zakresie funkcji wzgl. sterować zdalnie.

5. Problem i rozwiązanie

Problem	Przyczyna	Rozwiązanie
Brak mocy ssącej	System rurowy jest nieuszczelniony Filtr zanieczyszczony Podciśnienie zbyt niskie	Uszczelnić system rurowy Wymienić filtr Zwiększyć wydajność pompy ssącej (tylko tryb 1)
WFE 20D nie uruchamia się	Odlączenie termiczne	Ochłodzić WFE 20D Po ok. 3 godz. włączyć ponownie.
Wskazanie filtra na czerwono	Filtr jest pełny	Wymienić filtr
Urządzenie nie uruchamia się	Po wymianie filtra nie nałożono węży podciśnieniowego	Nałożyć węże prawidłowo na filtr.
Filtr substancji lotnych zbyt szybko zanieczyszczony	Nie zastosowano filtra wstępnego	Zastosować filtr wstępny Zastosować filtr F7 W przypadku wysokiego stężenia cząsteczek stałych zastosować oddzielnik wstępny.

Pilot zdalnego sterowania (Remote control)

Dostępny jako akcesoria pilot sterowany jest poprzez złącze RS232 (12). Za pomocą tego pilota można przemieścić główne funkcje urządzenia.

- Włączanie/wyłączenie urządzenia
- Ustawianie prędkości obrotowej w trybie - 1 -
- Wskaźnik stanu filtra

Eksploatacja urządzenia WFE 20D z użyciem pilota jest przydatna przy wyborze miejsca usytuowania urządzenia.

Zatrzymanie

Uwaga:

Wysokie stężenie szkodliwych gazów prowadzi do podgrzania węgla aktywnego. Aby wykluczyć niedopuszczalne podgrzewanie należy przed wyłączeniem urządzenia uruchomić je na kilka minut w trybie wolnym od szkodliwych gazów.

6. Konserwacja, wskazówki dot. pracy

Zarówno topniki, składniki topników jak i różnorodne cząsteczki pyłów z odessanego powietrza mogą znacznie wpłynąć na skrócenie żywotności filtra.

Podczas lutowania lub spawania drutów emaliowanych wzrasta udział substancji lotnych w powietrzu. Dla danych, bądź podobnych zastosowań standardowy wkład filtra F5 powinien zostać zastąpiony filtrem drobnocząsteczkowym klasy F7.

W przypadku odsysania oparów substancji klejących należy stosować filtr kompaktowy ze zwiększoną ilością węgla aktywnego (bez stopnia filtracji substancji lotnych).

Wymiana filtra

Przed rozpoczęciem prac konserwacyjnych należy odłączyć urządzenie od sieci wyciągając wtyczkę sieciową. W celu wymiany filtra należy otworzyć mechanizmy zaciskowe (5) pomiędzy obudową turbiny (2) a obudową filtra (1) i podnieść obudowę filtra. Odłączyć węzeł podciśnieniowy od filtra kompaktowego. Za pomocą języczków przytrzymujących można zdjąć filtr kompaktowy (7) oraz filtr drobnocząsteczkowy (8). Filtr drobnocząsteczkowy umieszczony jest w filtrze kompaktowym (patrz rysunek rozkładowy 66).

Uwaga:

Przy ponownym zakładaniu filtra należy właściwie nałożyć z powrotem wąż podciśnieniowy a języczki przytrzymujące obrócić w dół.

Zanieczyszczone filtry uznawane są za odpady specjalne.

7. Części zamienne

Części zamienne dla standardowego wyposażenia patrz rysunek rozkładowy strona 66

Filtr drobnocząsteczkowy F7

Szerokopasmowy filtr gazowy (50% AKF, 50% Puratex) bez filtra substancji lotnych H13

8. Akcesoria

0058735909 Pilot (remote control)

System rurowy DN40 (strona 67)

9. Zakres wyposażenia

1 WFE 20D wraz z zestawem filtrów

1 Kabel instalacyjny

1 instrukcja obsługi

1 Wskazówki bezpieczeństwa

10. Załącznik

Akcesoria system rurowy DN40

Zmiany techniczne zastrzeżone!

Zaktualizowane instrukcje obsługi znajdują się pod adresem: www.weller-tools.com.

Köszönjük a Weller WFE 20D forrasztási füst-elszívó megvásárlásával irányunkban mutatott bizalmát. A gyártás során a legszigorúbb minőségi követelményeket vetjük alapul, ami biztosítja a készülék kifogástalan működését.

1. Vigyázat!

A készülék üzembevétele előtt kérjük, figyelmesen olvassa el az üzemeltetési útmutatót és a mellékelt biztonsági utasításokat. A biztonsági előírások figyelmen kívül hagyása baleset- és életveszélyt jelent.

Más, az üzemeltetési utasítástól eltérő használatért, valamint önkényes változtatás esetén, a gyártó nem vállalja a felelősséget.

A WELLER WFE 20D forrasztási füst-elszívó a 2004/108/EK és 2006/95/EK + 2006/42/EK irányelvek alapvető biztonsági követelményei alapján megfelel az EK megfelelőségi nyilatkozatnak

2. Leírás

A WELLER WFE 20D forrasztási füst-elszívó egy nagy teljesítőképességű, karbantartásmentes turbinával rendelkezik, így kiválóan alkalmas a folyamatos ipari üzemeltetésre.

A készüléket a forrasztópákánál történő közvetlen elszívásra tervezték, és nem alkalmas felületelszívásra. A digitális elektronika lehetővé teszi a rendelkezésre álló funkciók egyszerű és kényelmes kezelését. A turbina által keltett vákuum normál üzemmódban (**0. üzemmód**) 8.000 Pa előre beállított értékre elektronikusan szabályozott. Ez az érték egyénileg **változtatható a 2.**

Amennyiben alacsonyabb elszívási teljesítmény elegendő, a **2. üzemmódban** csökkenthető a szabályozási névérték. Miután a 2. beállítási üzemmódban megtörtént a beállítás, a névérték véletlenszerű megváltoztatásának elkerülése érdekében a készüléket át kell

kapcsolni a megkívánt üzemmódba. Az **1. fordulatszám**-vezérelt üzemmódban kiegészítőleg kézzel módosítható a turbina-fordulatszám, 20% - 100% tartományban. A DN40 csőrendszer csatlakoztatásához max. 2 vákuumcsatlakozó (3) áll rendelkezésre. A csőrendszer a forrasztópákák (max. 20) vákuumcsatlakozóinak (dugós csatlakozók) tetszőleges elhelyezése által egyénileg kialakítható. Ennek alternatívájaként közvetlenül a készüléken 5 vákuumcsatlakozó áll rendelkezésre, a forrasztópákák elszívása számára. A beépített 3-fokozatú szűrő (finom-porszűrő, lebegő részecskék szűrője és univerzális gázsűrő) normál kivitelezésű forrasztási fűthöz való. Típusanúsítvánnyal rendelkező H13 osztályú lebegőrézecske-szűrőt használva a szűrőkészletnél a leválasztás mértéke a kiszállítási állapotban 99,95% az EN 1822 szerint, 0,12 μm részecskeméret esetén. Ezek az adatok csak eredeti alkatrészek használatával érhetőek el. A szükséges szűrőcserét a készülék nyomáskülönbség-mérője jelzi. Az RS232 interfész segítségével távfelügyelet látható el, illetve a berendezés minden funkciója kezelhető. Üzemóra-felismerés és üzemóra-megadás bővíti a készülék funkcióinak terjedelmét.

3. Üzembevétele

Az FE forrasztópáka közvetlen csatlakoztatása

A WELLER WFE 20D forrasztási füst-elszívó max. 5 WELLER FE forrasztópáka közvetlen csatlakoztatására van előkészítve. A vákuumtömlők csatlakoztatásához távolítsa el a zárókupakokat, és a tömlőket dugja közvetlenül a dugós csatlakozóra (4). Az FE forrasztópáka vákuumtömlőjének hossza 2,5 m. Ha a forrasztóhely távolabb van (max. 5 m) akkor használja a tartozékként kapható DN17 hosszabbító tömlőt. Ehhez a készülékre és a tömlő végére fel kell szerelni egy DN17 dugós csatlakozót.

Közvetett csatlakoztatás a DN40 csőrendszeren át (tartozék)

Közvetett üzem esetén a WELLER WFE 20D egy NW44 méretű hajlékony elszívótömlőn át csatlakozik a vákuumcső-rendszerre. Ekkor az 5 dugós csatlakozó (4)

Műszaki adatok

Méretek H x Sz x M: 450 mm x 450 mm x 695 mm

Súly: 45 kg

Feszültség: 230 V/50 Hz

Elektr. teljesítmény: 630 VA

Vákuum (szabályozott): 8.000 Pa

Max. szállítási teljesítmény: 100 m^3/h

Zajszint: 51 dB(A)

Szűrőkészlet: 1. fokozat F5 előszűrő

2. ; 3. fokozat lebegő részecskék H13 osztályú szűrője (részecskék 99,95 %-a kb. 0,12 μm -ig) univerzális gázsűrővel kombinálva (50 % AKF, 50 % Puratex)

zárva marad és a csőrendszer záródugóját (3) el kel távolítani. Az FE forrasztópáka csatlakoztatásához készítsen a csőrendszeren a kívánt helyen 7,0 mm furatot, csavarja be a dugós csatlakoztót és tolja fel az FE forrasztópáka vákuumtömlőjét.

Elektromos csatlakoztatás

Üzembe helyezés előtt ellenőrizze a névleges feszültséget a típusútblán. Megfelelő hálózati feszültség esetén csatlakoztassa a WFE 20D készüléket a hálózatra (9) és kapcsolja be a hálózati kapcsolóval (11). A zöld LED (szűrő rendszerben) a készülék üzemelését jelzi. A kijelzőn (13) megjelenik a turbina-fordulatszám százalékos értéke.

4. A gép kezelése

Üzem mód

Gyárilag a készülék **0. üzemmódban** van. A vákuum ekkor 8.000 Pa értékre szabályozott. Ez megfelel a WELLER FE forrasztópákák közvetlen elszívásához való optimális beállításnak. Módosítás a **0. üzemmódban** nem lehetséges. Amennyiben mégis eltérő vákuum értékre történő szabályozás szükséges, ez 5.000 Pa és 8.000 Pa között 100 Pa-os fokozatokban beállítható a 2. beállítási üzemmódban. (Kijelzés: 50 - 100)

Üzem mód átkapcsolása

Az **UP** és **DOWN** (14/15) nyomógombokat egyidejűleg tartva nyomva a bekapcsoláskor. A kijelzőn az éppen beállított üzemmód jelenik meg (gyárilag -0-). Kiegészítőleg megnyomva a **TIMER** nyomógombot (16) a készülék átkapcsolható az 1. és 2. üzemmódba. Az **UP** és **DOWN** nyomógombok elengedése után a készülék a beállított üzemmódban indul. Az 1. üzemmódban a turbina fordulatszám-vezérelten működik. A turbina-fordulatszám, és így a szívóteljesítmény fokozatmentesen állítható 20% - 100% között, az **UP/DOWN** gombokkal (14/15). A 2. beállítási üzemmód csak a szabályozási névérték változtatásához használandó. Ezután célszerű újra a 0. üzemmódba átkapcsolni. A 0. üzemmód ezután a módosított szabályozási névértékkel működik.

Szűrőellenőrzés

A szűrőállapot-kijelző (17) a szűrő nyomáskülönbségét mérve jelzi, hogy mikor lépik túl a kritikus szennyezettségi fokot és válik esedékessé a szűrőbetét cseréje. A piros

LED (filter control) világít és a készülék kikapcsol. A lebegő részecskék szűrője és az univerzális gázszűrő egymáshoz van illesztve, így kompakt szűrőként együtt cserélhetők.

A finom-porszűrő (8) (szűrőszövet), a kompakt szűrő (7) előszűrője, és ezért gyakrabban kell cserélni. Elegendő az előszűrőszövetet kicserélni, ha a készülék ismételt üzembe helyezését követően már nem világít a

piros LED (17).

Szűrő-üzemóra megjelenítése

A **TIMER** (időzítő) gomb (16) megnyomásával jeleníthető meg az aktuális szűrő-üzemóra (kijelzés x 10). Villogó kijelző. A szűrőcsere után az üzemóra-kijelzőt kézzel nullázni kell. Ehhez tartsa nyomva a **TIMER** (időzítő) gombot (16), amíg a kijelző vissza nem áll 000 értékre.

Szűrő-üzemóra megadása

A szűrők csereintervallumának jobb kezelhetősége érdekében megadható egy bizonyos szűrő-üzemóra. Ha eléri ezt az üzemórát, akkor a készülék kikapcsol és a szűrőcserét villogó kijelző (13) és a piros LED (17) kigyulladás jelezi.

Az üzemóra-megadás beviteléhez nyomja meg a **TIMER** (időzítő) gombot (16). Az aktuális szűrő-üzemóra villogva jelenik meg. A villogó kijelzés alatt egyidejűleg nyomja meg az **UP/DOWN** gombokat (14/15). Majd az **UP/DOWN** gombokkal (14/15) adja meg az elvárt üzemóra-számot.

RS232 interfész

Fennáll annak lehetősége, hogy az alapkitételben beépített RS232 interfészen (12) át PC-ről vezéreljék a WFE 20D készüléket. Így a berendezés minden funkciója kezelhető illetve távirányítható.

Távvezérlés (Remote control)

A tartozékként kapható távvezérlő az RS232 interfészen (12) át üzemel. Ezzel a távvezérléssel a készülék fő funkcióinak átvitele lehetséges.

- A készülék be-/kikapcsolása
- fordulatszám-beállítás - 1 - üzemmódban
- szűrő-üzemóra kijelző

A WFE 20D távvezérléssel történő üzemeltetése sokat segít a készülék felállítási helyének kiválasztásakor.

Üzemen kívül helyezés

Vigyázat:

A káros gázok magas koncentrációja az aktív szén felmelegedéséhez vezet. A megengedhetetlen felmelegedés és kizárása érdekében kikapcsolás előtt több percig üzemeltesse a készüléket káros gázoktól mentesen.

5. Problémák és megoldások

Probléma	Ok	Megoldás
Kevés az elszívási teljesítmény	Tömítetlen a csőrendszer Szennyezett a szűrő Túl kicsi a vákuum	Tömítse le a csőrendszert Cseréljen szűrőt Növelje a szívóteljesítményt (csak 1. üzemmód)
Nem indul a WFE 20D	Termikus kikapcsolás	Hagyja lehűlni a WFE 20D-t Kb. 3 óra múlva ismét kapcsolja be.
Szűrő kijelzője piros	Tele a szűrő	Cseréljen szűrőt
A készülék nem indul	Vákuumtömlőt szűrőcsere után nem lett feldugva	A tömlőt a szűrőre helyesen dugja fel.
Lebegő részecskék szűrője túl gyorsan elszennyeződött	Nem használnak előszűrőt	Használjon előszűrőt Használjon F7 szűrőt Ha nagy a szilárd részecskék aránya, használjon előleválasztót.

6. Karbantartás, útmutató a munkához

Különböző folyaszűrők, folyaszűrő-összetevők valamint a beszívott levegő különböző porai lényegesen csökkenthetik a szűrő élettartamát.

Lakkozott huzalok forrasztása vagy hegesztése növeli a levegőben lebegő részecskék arányát. Ilyen vagy hasonló feladatoknál a normál F5 szűrőszövetet F7 osztályú finom-porszűrőre kell cserélni.

Ragasztófogók elszívásakor megnövelt aktívszén-mennyiséget tartalmazó kompakt szűrőt kell használni (lebegő részecskék szűrőfokozata nélkül).

Szűrőcsere

Karbantartási munkák előtt a készüléket a csatlakozódugó kihúzásával válassza le a hálózatról. A szűrőcseréhez nyissa ki a turbinaház (2) és a szűrőház (1) közötti bilincseket (5) és emelje fel a szűrőházat. Húzza le a vákuumtömlőt a kompakt szűrőről. A kompakt szűrő (7) és a finom-porszűrő (8) a hordozófül segítségével kivethető. A finom-porszűrő a kompakt szűrőben található (lásd a robbantott ábrát 66).

Vigyázat:

A szűrő újbóli behelyezésekor a vákuumtömlőt ismét előírászerűen csatlakoztassa és a hordozófület fordítsa lefelé.

Az elszennyeződött szűrő veszélyes hulladék.

7. Pótalkatrészek

A normál kivétel pótalkatrészeit lásd a robbantott ábrán az 66. oldalon

F7 finom-porszűrő

Univerzális gázsűrő (50% AKF, 50% Puratex), lebegő részecskék H13 szűrője nélkül

8. Tartozékok

0058735909 Távvezérlés (remote control)
DN40 csőrendszer (67. oldal)

9. Szállítási terjedelem

1 WFE 20D beleértve a szűrőkészletet
1 csatlakozó kábel
1 üzemeltetési útmutató
1 Biztonsági utasítások

10. Függelék

DN40 csőrendszer tartozék

A műszaki változtatások jogát fenntartjuk!

A frissített üzemeltetési útmutatókat a
www.weller-tools.com oldalon találja.

Ďakujeme vám za dôveru, ktorú ste nám preukázali zakúpením zariadenia na odsávanie výparov zo spájkovania WFE 20D. Pri jeho výrobe boli dodržané náročné požiadavky na kvalitu, ktoré zaručujú bezchybné fungovanie zariadenia.



1. Upozornenie

Pred uvedením zariadenia do prevádzky si, prosím, dôkladne prečítajte tento návod na použitie a priložené bezpečnostné pokyny. Pri nedodržaní bezpečnostných predpisov hrozí nebezpečenstvo ohrozenia zdravia a života.

Pri použití zariadenia na iné účely ako sú uvedené v návode na jeho obsluhu, ako aj pri svojvoľných zmenách zariadenia, výrobca neposkytuje žiadnu záruku.

Zariadenie na odsávanie výparov zo spájkovania Weller WFE 20D zodpovedá Vyhláseniu o konformite ES podľa základných bezpečnostných požiadaviek smerníc 2004/108/ES a 2006/95/ES + 2006/42/ES.

2. Popis

Üzem mód

Odsávačka splođín spájkovania WELLER WFE 20D má výkonnú, bezúdržbovú turbínu a je preto vhodná i pre trvalú prevádzku v priemysle.

Odsávačka je konštruovaná pre priame odsávanie na spájkovačke a nie je vhodná pre plošné odsávanie. Digitálna elektronika umožňuje jednoduché a pohodlné ovládanie funkcií odsávačky. Podtlak vytváraný turbínou je v štandardnom režime (**režim 0**) elektronicky regulovaný na prednastavenú hodnotu 8.000 Pa.

Hodnota podtlaku sa môže individuálne meniť v **režime 2**.

Ak stačí menší výkon odsávania, môže sa žiadaná hodnota regulácie zmenšiť v **režime 2**. Po skončení nastavenia v nastavovacom režime 2 sa musí odsávačka opäť prepnúť do prevádzkového režimu, tým sa zabráni neúmyselnej

zmene žiadanej hodnoty. Navyiac, v režime regulácie otáčok (**režim 1**) sa môžu ručne zmeniť otáčky turbíny v rozsahu 20 % - 100 %. Pre pripojenie na systém potrubia DN40 sú k dispozícii maximálne 2 prípojky vákuua (3). Systém potrubia sa môže zostaviť podľa individuálnych potrieb; prípojky vákuua pre spájkovačky (potrubné vsuvky) sa môžu umiestniť na ľubovoľnom mieste potrubia (maximálne 20). Alternatívne je priamo na odsávačke k dispozícii 5 prípojok vákuua pre odsávanie od spájkovačiek. Zabudovaný trojstupňový filter (jemný prachový filter, aerosolový filter a širokopásmový plynový filter) má štandardné zloženie pre odsávanie splođín spájkovania. Použitím typovo vyskúšaného aerosolového filtra triedy H13 sa dosahuje účinnosť odlučovania sady filtrov v stave pri dodávke 99,95 %, podľa normy EN 1822 pri veľkosti častíc 0,12 μ m. Tieto údaje sa dosahujú len pri použití pôvodných dielcov. Potreba výmeny filtra je indikovaná na odsávačke a zisťuje sa meraním tlakového rozdielu. Štandardné rozhranie RS232 umožňuje v plnom rozsahu ovládanie odsávačky a jej diaľkovú kontrolu. Meranie prevádzkových hodín a zadávanie prevádzkových hodín dopĺňujú rozsah funkcií odsávačky.

3. Uvedenie do prevádzky

Priame pripojenie spájkovačiek FE

Zariadenie na odsávanie výparov pri spájkovaní WELLER WFE 20D je pripravené k priamemu pripojeniu max. 5 spájkovačiek WELLER FE. Na pripojenie vákuových hadíc odstráňte viečka a hadice nasuňte priamo na nástrčné nátrubky (4). Dĺžka vákuovej hadice spájkovačky FE je 2,5 m. V prípade vzdialenejších pracovísk (do 5 m) je možné použiť predĺžovaciu hadicu DN17, ktorú možno objednať ako príslušenstvo. Na to sa na prístroj a na koniec hadice musí namontovať nástrčný nátrubok DN17.

Nepriame pripojenie pomocou systému potrubia DN40 (príslušenstvo)

Pri nepriamom pripojení sa zariadenie WELLER WFE 20D prepojí pomocou pružnej odsávacej hadice NW44 s

Technické údaje

Rozmery D x Š x V: 450 mm x 450 mm x 695 mm

Hmotnosť: 45 kg

Napätie: 230 V/50 Hz

Elektr. výkon: 630 VA

Podtlak (regulovaný): 8.000 Pa

Max. prietok vzduchu: 100 m³/h

Hlučnosť: 51 dB(A)

Filteračná súprava: stupeň 1
stupeň 2 ; 3

predradený filter F5

vysokoučinný vzdušný filter triedy H13

(99,95 % častíc do cca 0,12 μ m)

kombinovaný s širokopásmovým plynovým filtrom

(50 % AKF, 50 % Puratex)

podtlakovým systémom potrubia. Prítom zostane 5 nástrčných nátrubkov (4) uzavretých a zátky (3) pre systém potrubia sa odstráni. Na pripojenie spájkačky FE sa na požadovanom mieste vyvrta do systému potrubia otvor 7,0 mm, naskrutkuje sa nástrčný nátrubok a pripojí sa spájkačka FE.

Elektrické pripojenie

Pred uvedením do prevádzky skontrolujte, či sieťové napätie súhlasí s údajom na typovom štítku. Pri správnom sieťovom napätí pripojte WFE 20D k sieti (9) a prístroj zapnite sieťovým vypínačom (11). Zelená LED-dióda (filter v porí adku) indikuje prevádzku zariadenia. Na displeji (13) sa zobrazí percentuálna hodnota otáčok turbíny.

4. Obsluha zariadenia

Prevádzkový režim

Odsávačka je výrobcom nastavená do režimu 0 a regulácia podtlaku je nastavená na 8.000 Pa. Toto nastavenie je optimálne pre priame odsávanie na spájkačkách typu WELLER FE. V režime 0 nie sú možné žiadne zmeny funkcií a nastavenia. Žiadaná hodnota regulácie podtlaku sa môže zmeniť v nastavovacom režime 2, v rozsahu od 5.000 Pa až do 8.000 Pa v krokoch po 100 Pa. (Zobrazenie od 50 - 100)

Prepínanie režimov odsávačky

Tlačidlá **UP** a **DOWN** (14/15) podržte počas zapínania stlačené súčasne. Na displeji sa zobrazí aktuálny režim (výrobcom je nastavený prevádzkový režim -0-). Dodatočným stlačením tlačidla **TIMER** (16) je možné zariadenie prepnúť do režimu 1 príp. režimu 2. Teraz uvoľnite tlačidlá **UP** a **DOWN** a odsávačka sa spustí v nastavenom režime. V prevádzkovom režime 1 pracuje turbína s regulovanými otáčkami. Otáčky turbíny a tým aj výkon odsávania sa môžu plynule meniť v rozsahu 20 % - 100 % tlačidlami **UP/DOWN** (14/15). Režim nastavovania 2 by sa mal používať len na zmenu žiadanej hodnoty regulácie. Ihneď potom by sa mal zapnúť prevádzkový režim 0. Prevádzkový režim 0 pracuje potom so zmenenou žiadanou hodnotou regulácie.

Kontrola filtra

Ukazovateľ znečistenia filtra (17) signalizuje na základe merania diferenciálneho tlaku, kedy je prekročený prípustný stupeň znečistenia filtra a filtračná vložka sa musí vymeniť. Červená LED-dióda (filter control) sa rozsvieti a zariadenie sa vypne. Filter dymu a širokopásmový plynový filter sú vzájomne zladené, takže sa vymieňajú súčasne ako kompaktný filter. Filter jemného prachu (8) (filtračná rohož) je predradným filtrom kompaktného filtra (7) a preto sa musí vymieňať častejšie. Výmena rohože predradného filtra je dostatočná, keď sa po opätovnom uvedení prístroja do prevádzky už nerozsvieti červená LED-dióda (17).

Zobrazenie prevádzkových hodín filtra

Stlačením tlačidla **TIMER** (ČASOVAČ) (16) je možné zobraziť aktuálne prevádzkové hodiny filtra (hodnota x 10). Blikajúca hodnota. Po výmene filtra sa musí ukazovateľ prevádzkových hodín ručne vynulovať. Na to držte tlačidlo **TIMER** (ČASOVAČ) (16) stlačené, až je hodnota vynulovaná na 000.

Zadanie prevádzkových hodín filtra

Pre lepšiu kontrolu intervalov výmeny filtra je možné zadať prevádzkové hodiny filtra. Keď uplynú zadané prevádzkové hodiny, zariadenie sa vypne a blikajúci displej (13) a rozsvietená červená LED-dióda (17) indikujú, že sa filter musí vymeniť.

Na zadanie prevádzkových hodín stlačte tlačidlo **TIMER** (ČASOVAČ) (16). Na displeji blikajú aktuálne prevádzkové hodiny filtra. Počas blikajúceho displeja stlačte súčasne tlačidlá **UP/DOWN** (14/15). Následne zadajte očakávané prevádzkové hodiny pomocou tlačidiel **UP/DOWN** (14/15).

Rozhranie RS232

Pomocou štandardne zabudovaného rozhrania RS232 (12) je možné zariadenie WFE 20D ovládať z PC. To umožňuje diaľkovo ovládať zariadenie v plnom rozsahu jeho funkcií.

Diaľkové ovládanie (remote control)

Diaľkové ovládanie, ktoré možno objednať ako príslušenstvo, využíva rozhranie RS232 (12). Pomocou tohto diaľkového ovládania je možné ovládať hlavné funkcie zariadenia.

- Zapnutie/vypnutie zariadenia
- Nastavenie otáčok v režime - 1 -
- Ukazovateľ znečistenia filtra

Prevádzka WFE 20D s diaľkovým ovládaním môže pomôcť pri voľbe umiestnenia zariadenia.

Odstavenie z prevádzky

Pozor:

Vysoká koncentrácia škodlivých plynov spôsobuje zahrievanie aktívneho uhlia. Na vylúčení neprípustného zahriatia by zariadenie malo pred vypnutím pracovať niekoľko minút bez škodlivých plynov.

5. Problémy a riešenia

Problém	Príčina	Riešenie
Nedostatočný sací výkon	Systém potrubia netesný Filter znečistený Podtlak príliš nízky	Utesnite systém potrubia Vymeňte filter Zvýšte sací výkon (len režim 1)
WFE 20D sa nerozbehne	Nechajte vychladnúť tepelnú poistku	WFE 20D Po cca 3 hod. opäť zariadenie zapnite.
Ukazovateľ filtra je červený	Filter je plný	Vymeňte filter
Zariadenie sa nerozbehne	Podtlaková hadica nebola po výmene filtra nasunutá	Nasaďte hadicu poriadne na filter
Filter dymu príliš rýchlo znečistený	Nevložený predr. filter	Vložte predr. filter F7 vložte filter Pri vysokom podiele pevných látok použite predradný filter.

6. Údržba, pracovné pokyny

Rôzná tavidlá, zložky tavidiel a rôzne prachové zložky odsávaného vzduchu môžu podstatne znížiť životnosť filtra.

Pri spájkovaní alebo zváraní lakovaných drôtov sa zvyšuje podiel dymu vo vzduchu. Pre tieto a podobné aplikácie by sa štandardná filtračná rohož F5 mala nahradiť filtrom jemného prachu triedy F7.

Pri odsávaní výparov z lepenia použite kompaktný filter so zvýšeným množstvom aktívneho uhlia (bez filtra dymu 66).

Výmena filtra

Pred vykonávaním údržby sa prístroj musí odpojiť od siete vytiahnutím zástrčky. Na výmenu filtra sa otvorí upínacie zámky (5) medzi krytom turbíny (2) a puzdrom filtra (1) a puzdro filtra sa zdvihne. Podtlakovú hadicu odpojte od kompaktného filtra. Kompaktný filter (7) a filter jemného prachu (8) je možné vybrať pomocou nosných strmeňov. Filter jemného prachu je vložený do kompaktného ho filtra (pozri rozkladový výkres).

Pozor:

Pri opätovnom nasadzovaní filtra sa musí podtlaková hadica opäť riadne nasadiť a nosné strmene stočiť nadol.

Znečistené filtre sú nebezpečný odpad.

7. Náhradné diely

Náhradné diely pre štandardnú výbavu pozri rozkladový výkres na strane 66

Jemný prachový filter F7

Širokopásmový plynový filter (50 % AKF, 50 % Puratex) bez filtra dymu H13

8. Príslušenstvo

0058735909 Diaľkové ovládanie (remote control)
Systém potrubia DN40 (strana 67)

9. Rozsah dodávky

1 WFE 20D vrátane filtračnej súpravy
1 pripojovací kábel
1 návod na obsluhu
1 Bezpečnostné pokyny

10. Príloha

Príslušenstvo systému potrubia DN40

Technické zmeny vyhradené!

Aktualizovaný návod na používanie nájdete na adrese www.weller-tools.com.

Zahvaljujemo se vam za zaupanje, ki ste nam ga izkazali z nakupom naprave za odsesavanje dima Weller WFE 20D. Med izdelavo so bili uporabljeni najzahtevnejši kakovostni standardi, ki zagotavljajo brezhibno funkcijo naprave.

1. Pozor!

Prosimo, da pred prvo uporabo naprave pozorno preberete ta navodila za uporabo in priložena varnostna navodila. Z neupoštevanjem varnostnih navodil lahko ogrozite zdravje in življenje.

Proizvajalec ne prevzema jamstva za uporabo, ki se razlikuje od opisane v navodilih za uporabo. Enako velja za samovoljne spremembe.

Wellerjeva naprava za odsesavanje dima WFE 20D ustreza ES izjavi o skladnosti v skladu z osnovnimi varnostnimi zahtevami smernic 2004/108/ES in 2006/95/ES + 2006/42/ES.

2. Tehnični opis

WELLERJEVA naprava za odsesavanje dima WFE 20D je opremljena z zmogljivo, turbino, ki ne potrebuje vzdrževanja in je zato primerna za trajno industrijsko uporabo. Naprava je konstruirana za neposredno odsesavanje na spajkalniku in ni primerna za odsesavanje površin. Digitalna elektronika omogoča enostavno in udobno upravljanje z razpoložljivimi funkcijami. Podtlak, ki ga ustvarja turbina, je v standardnem načinu (**način 0**) elektronsko krmiljen na 8.000 Pa.

Ta vrednost se lahko posebej spremeni v **načinu 2**.

Če zadostuje manjša zmogljivost odsesavanja, se lahko zelena vrednost v načinu 2 zniža.

Ko je v nastavitvenem **načinu 2** izbrana nastavitev, je treba napravo ponovno preklopiti na zeleni način delovanja, da se izognete nehoteni spremembi zelene vrednosti.

Poleg tega je število vrtljajev v **načinu 1** za ročno krmiljenje nastavljivo v območju 20-100 %. Za priključevanje sistema DN40 sta na voljo največ 2 priključka podtlaka (3). Cevni sistem je mogoče individualno urediti s poljubno namestitvijo priključkov podtlaka (vtični nastavek) spajkalnika (največ 20). Poleg tega se neposredno na napravi nahaja 5 priključkov podtlaka za odsesavanje s spajkalnikov. Vgrajeni trislopesni filter (filter za fin prah, filter za prmesi in širokopasovni plinski filter) je konstruiran za čiščenje dima, ki nastaja pri spajkanju. Z uporabo tipsko pregledanih filtrov za prmesi razreda H13 je stopnja izločanja filterskega sklopa v dobavljenem stanju 99,95 %, pri velikosti delcev 0,12 µm po EN 1822. Navedene vrednosti je mogoče doseči samo z uporabo originalnih delov. Potreba po menjavi filtra se ugotavlja z merjenjem tlačne razlike in pokaže na napravi. S pomočjo standardnega vmesnika RS232 je omogočeno upravljanje oz. daljinski nadzor naprave s polnim obsegom funkcij. Obseg funkcij naprave je še dopolnjen z možnostjo merjenja določanja delovnih ur.

3. Pred uporabo

Neposredni priključek spajkalnikov FE

Naprava za odsesavanje dima WELLER WFE 20D je pripravljena za priključevanje največ petih spajkalnikov WELLER FE. Za priključevanje cevi odstranite zapiralne kape in natakните cevi neposredno na vtične nastavke (4). Dolžina podtlakne cevi spajkalnika FE je 2,5 m. Pri bolj oddaljenih mestih spajkanja (do 5 m) lahko uporabite podaljševalno cev DN17, ki spada v pribor. Pogoji za to je montaža vtičnih nastavkov DN17 na konec cevi in na napravo.

Posredni priključek preko cevne sistema DN40 (pribor)

Pri posrednem načinu dela je naprava WELLER WFE 20D spojena preko fleksibilne cevi za odsesavanje NW44 na sistem podtlaknih cevi. Pri tem ostane 5 vtičnih nastavkov (4) zaprtih, zapiralni čep (3) cevne sistema pa se odstrani. Za priključevanje spajkalnikov FE je treba v cevem sistemu na zelenih mestih izdelati izvrtine premera

Tehnični podatki

Dimenzije D X Š X V:	450 mm x 450 mm x 695 mm	
Masa:	45 kg	
Napetost:	230 V / 50 Hz	
Elektr. moč:	630 VA	
Podtlak (reguliran):	8.000 Pa	
Maks. kapaciteta dobave:	100 m ³ /h	
Raven hrupa:	51 dB(A)	
Filterski sklop:	stopnja 1	prefilter F5
	stopnja 2 ; 3	filter za prmesi razreda H13 (99,95% delcev do cca. 0,12 µm)
		kombinirano s širokopasovnim plinskim filtrom (50% AKF, 50% Puratex)

7,0 mm, priviti vtične nastavke in nataktni cevi za podtlak spajkalnikov FE.

Priklp na električno omrežje

Pred uporabo preverite, ali nazivna napetost omrežja ustreza napetosti, navedeni na ploščici s podatki. Če je omrežna napetost pravilna, priklpite WFE 20D na el. omrežje (9) in vključite napravo s pomočjo omrežnega stikala (11). Zelena svetleča dioda (filter v redu) kaže, da naprava deluje. Na ekranu (13) je prikazana procentualna vrednost števila vrtljajev turbine.

4. Upravljanje naprave

Način delovanja

Naprava je tovarniško nastavljena na **način 0**. Podtlak se pri tem krmili na vrednost 8.000 Pa. To ustreza optimalni nastavitvi za neposredno odsesavanje pri delu s spajkalniki WELLER FE. V **načinu 0** spremembe niso mogoče. V kolikor je potrebno nastaviti drugačen podtlak, se ta lahko spremeni v nastavljenem načinu 2 od 5.000 do 8.000 Pa v korakih po 100 Pa. (prikaz od 500 do 130)

Priklp načina delovanja

Med vklop istočasno držite tipki **UP** in **DOWN** (14/15). Na ekranu se prikaže trenutno nastavljeni način delovanja (tovarniško -0-). Če dodatno pritisnete tipko **TIMER** (16), lahko napravo preklopite v način 1 oz. način 2. Po tem, ko izpustite tipki **UP** in **DOWN**, se naprava zažene v nastavljenem načinu delovanja. V načinu delovanja 1 je omogočena regulacija števila vrtljajev turbine. Število vrtljajev turbine in s tem sesalna moč sta brezstopenjsko nastavljiva v območju 20-100 % s pomočjo tipk **UP/DOWN** (14/15). Nastavitveni način 2 uporabite le za spreminjanje zelene vrednosti. Nato zopet preklopite na način delovanja 0. Načina delovanja 0 deluje s spremenjeno zeleno vrednostjo.

Nadzor filtra

Prikaz stanja filtra (17) je namenjen opozarjanju na preko-račitev dovoljene stopnje onesnaženosti filtra in s tem na potrebo po menjavi filtra. Stopnja onesnaženosti se ugotavlja z merjenjem tlačne razlike na filtru. Prižge se rdeča svetleča dioda (filter control) in naprava se izklopi. Filter za primesi in širokopasovni plinski filter sta prilagojena drug drugemu, tako da ju je mogoče zamenjati kot enoto - kom-paktni filter.

Filter za fin prah (8) (filtrska preproga) je predfiltrska stop-ja kompaktnega filtra (7) in ga je zato treba menjati pogo-steje. Zamenjava predfiltrske preproge zadostuje, če se po ponovnem vklopu naprave rdeča svetleča dioda (17) ne prižge več.

Prikaz delovnih ur filtra

S pritiskom na tipko **TIMER** (16) je mogoče prikazati dejansko število delovnih ur filtra (prikazana vrednost x 10). Utripajoči prikaz. Po menjavi filtra je treba prikaz števi-la delovnih ur ročno resetirati. Za to držite tipko **TIMER** (16) dokler se prikazana vrednost ne resetira na 000.

Določanje delovnih ur filtra

Za boljše obvladovanje intervalov menjave filtrov je mogo-če določiti število delovnih ur filtra. Ko je to število delovnih ur doseženo, se naprava izklopi in javi potrebo po menjavi filtra z utripajočim prikazom (13) in vklopom rdeče svetle-če diode (17).

Za vnos števila delovnih ur pritisnite tipko **TIMER** (16). Trenutno število delovnih ur filtra se prikaže v utripajočem načinu. Med utripanjem prikaza istočasno pritisnite tipki **UP/DOWN** (14/15). Nato z uporabo tipk **UP/DOWN** (14/15) vnesite zeleno število delovnih ur.

Vmesnik RS232

Napravo WFE 20D je mogoče krmiliti tudi s pomočjo oseb-nega računalnika preko standardnega vgrajenega vmesni-ka RS232 (12). Na tak način je mogoče upravljati oz. dal-jinsko krmiliti vse funkcije naprave.

Daljinsko upravljanje (Remote control)

Daljinsko upravljanje je na voljo kot pribor in deluje prek vmesnika RS232 (12). Daljinsko upravljanje omogoča pre-nos glavnih funkcij naprave.

- Vklp/izklop naprave
- Nastavitev števila vrtljajev v načinu - 1 -
- Prikaz stanja filtra

Možnost uporabe WFE 20D v kombinaciji z daljinskim upravljanjem je lahko v pomoč pri izbiranju lokacije post-avitve naprave.

Konec uporabe

Pozor:

Visoke koncentracije škodljivih plinov povzročijo segrevanje aktivnega oglja. Da bi preprečili nedopust-no segrevanje, naj naprava pred izklopom deluje nekaj minut brez emisije škodljivih plinov.

5. Odpravljanje motenj

Motnja	Vzrok	Rešitev
Nezadostna zmogljivost odsesavanja	Cevni sistem ne tesni Onesnažen filter Premajhen podtlak	Zatesnite cevni sistem Zamenjajte filter Povečajte sesalno moč (samo način 1)
WFE 20D se ne zažene	Termični izklop	Počakajte, da se WFE 20D ohladi Čez približno 3 ure ponovno vklopite.
Rdeč prikaz filtra	Filter poln	Zamenjajte filter
Naprava se ne zažene	Podtlačna gibka cev po menjavi filtra ni bila nataknjena	Pravilno nataknite cev na filter.
Filter za primesi se prehitro zamaže	Ni vstavljen predfilter	Uporabite predfilter Uporabite filter F7 Pri visokem deležu trdnih snovi uporabite pred-izločevalnik.

6. Vzdrževanje, navodila za delo

Različne vrste fluksa, različna sestava fluksa in različni deleži prahu v vsesanem zraku lahko bistveno skrajšajo življenjsko dobo filtra.

Pri spajkanju ali varjenju lakirane žice se poveča delež primesi v zraku. Za te in podobne namene uporabe zamenjajte standardno filtrsko preprogo F5 s filtrom za fin prah razreda F7.

Pri odsesavanju par lepila uporabite kompaktni filter s povečano količino aktivnega oglja (brez stopnje filtra za primesi).

Menjava filtra

Pred vzdrževanjem morate odklopiti priključni kabel naprave iz električne vtičnice. Za menjavo filtra odprite sponke (5) med ohišjem turbine (2) in ohišjem filtra (1) ter privzdignite filtrsko ohišje. Snemite podtlačno gibko cev s kompaktnega filtra. Kompaktni filter (7) in filter za fin prah (8) lahko odstranite s pomočjo nosilnih spon. Filter za fin prah je vstavljen v kompaktni filter (glej eksplozijsko risbo 66).

Pozor:

Pri ponovnem vstavljanju filtra morate pravilno natakiniti podtlačno cev in zavrteti nosilne sponke navzdol.

Umazani filtri spadajo v kategorijo posebnih odpadkov.

7. Rezervni deli

Rezervni deli za standardno opremo so prikazani na eksplozijski risbi na strani 66

Filter za fin prah F7

Širokopasovni plinski filter (50% AKF, 50% Puratex) brez filtra za primesi H13

8. Pribor

0058735909 Daljinsko upravljanje (remote control)
Cevni sistem DN40 (stran 67)

9. Obseg dobave

1 WFE 20D s filtrskim sklopom
1 priključni kabel
1 navodila za uporabo
1 Varnostna navodila

10. Priloga

Pribor - cevni sistem DN40

Pridržujemo si pravico do tehničnih sprememb!

Posodobljena navodila za uporabo boste našli na spletnem naslovu www.weller-tools.com.

Täname teid selle Weller jootesuitsu äratõmbeseadme WFE 20D ostuga osutatud usalduse eest. Seadme valmistamisel on järgitud kõige rangemaid kvaliteedinõudeid, mis kindlustavad selle laitmatu töö.



1. Tähelepanu!

Palun lugege enne seadme kasutuselevõttu tähelepanelikult läbi käesolev kasutusjuhend ja lisatud ohutusjuhised. Ohutuseeskirjade eiramine on ohtlik tervisele ja elule.

Valmistajatehas ei võta endale vastutust teistsuguse, käesolevast kasutusjuhendist erineva kasutamise, samuti juhendi omavõlliste muutmiste korral.

Weller jootesuitsu äratõmbeseade WFE 20D vastab EL-i vastavusmäärigile, lähtudes selle aluseks olevate direktiivide 2004/108/EL ja 2006/95/EL + 89/392EMÜ ohutusnõuetest.

2. Kirjeldus

WELLER jootesuitsu äratõmme WFE 20D on varustatud võimsa, hooldusvaba turbiiniga ja eriti sobiv kasutamiseks tööstuslikes tingimustes pidevas tootmisprotsessis.

Seade on konstrueeritud kasutamiseks otseäratõmbeks jootekolvilt ega ole sobiv pindadelt äratõmbamiseks. Digitaalne elektroonika võimaldab lihtsalt ja mugavalt kasutada olemasolevaid funktsioone. Turbiini tekitatud alarõhku reguleeritakse standardrežiimis (**režiim 0**) elektrooniliselt eelseadistatud väärtusele 8.000 Pa.

Seda väärtust on võimalik **režiimis 2** individuaalselt muuta.

Kui väiksem äratõmbevõimsus on piisav, siis võib reguleeritavat seadistatud väärtust **režiimis 2** vähendada.

Pärast seda, kui seadistusréžiimis 2 on seadistamine lõpetatud, tuleb seade seadistatud väärtuse ettekavatsematu muutmise vältimiseks uuesti ümber lülitada soovitud

tõõrežiimi. Lisaks sellele saab juhitava pöõrlemiskiirusega **režiimis 1** käsitsi muuta turbiini pöõrlemiskiirust vahemikus 20% - 100%. Torustiku DN40 ühendamiseks on võimalik kasutada max 2 vaakumiühendust (3). Torustikku võib kujundada individuaalselt koos vaakumiühenduste (pistikniplite) paigutamisega suvalisse kohta jootekolbidele (max 20). Alternatiivina saab jootekolvilt äratõmbeks kasutada 5 vahetult seadmel asuvat vaakumiühendust. Paigaldatud 3-astmeline filter (peentolmufilter, dispersioonfilter ja laiari-baline gaasifilter) on sobitatud standardkomplektis jootesuitsu jaoks. Tüübi järgi testitud H13 klassi dispersioonfiltri kasutamisel on filtrikomplekti puhastusaste selle tarnimisel 99,95%, EN 1822 järgi partikli suuruse 0,12 µm juures. Need parameetrid saavutatakse ainult originaalosa-de kasutamisel. Filtri vahetamise vajadust näidatakse rõh-kude vahe mõõtmise teel seadme näidikul. Standardse RS232 liidese abil võib seadet kogu funktsionaalsuse ula-tuses juhtida kaugkontrollimise teel. Töötundide loendur ja töötundide etteanne laiendavad seadme funktsionaalsust.

3. Kasutuselevõtt

FE jootekolbide külgeühendamine otse

Jootesuitsu äratõmbeseade WELLER WFE 20D on ette valmistatud max 5 WELLER FE jootekolvi otse külgeühen-damiseks. Vaakumivoolikute ühendamiseks tuleb eemal-dada kaitsekorgid ja ühendada voolikud vahetult otse pistikniplite (4) otsa. FE jootekolvi vaakumivooliku pikkus on 2,5 m. Sellest kaugemal paiknevate jootekohtade (kuni 5 m) jaoks võib kasutada lisavarustusena saadaval olevat pikendusvoolikut DN17. Selleks tuleb seadmele ja vooliku otsa paigaldada DN17 pistikniplid.

Külgeühendamine torustiku DN40 abil (lisavarustus)

Kaudses töörežiimis ühendatakse WELLER WFE 20D vaakumitorustikuga painduva äratõmbevooliku NW44 abil. Sealjuures jäävad 5 pistikniplid (4) suletuks ja torustiku sul-gemiskork (3) eemaldatakse. FE jootekolbide ühendami-seks puuritakse torustikku soovitud kohta " 7,0mm ava,

Tehnilised andmed

Möödud P X L X K:	450 mm x 450 mm x 695 mm	
Kaal:	45 kg	
Pinge:	230 V / 50 Hz	
Elektr. võimsus:	630 VA	
Alarõhk (reguleeritud):	8.000 Pa	
Max õhuvool:	100 m³/h	
Müratase:	51 dB(A)	
Filtrikomplekt:	aste 1	eelfilter F5
	Aste 2 ; 3	dispersioonfilter klass H13
		(99,95% osakesi kuni ca. 0,12 µm)
		kombineeritud laiari-balise gaasifiltriga
		(50% AKF, 50% Puratex)

keeratakse pistiknippel sisse ja selle otsa ühendatakse FE jootekolvi vaakumivoolik.

Elektriühendus

Enne kasutuselevõttu tuleb võrrelda võrgupinget tüübisildil toodud andmetega. Kui võrgupinge on korrektne, siis ühendada WFE 20D võrku (9) ja lülitada seade võrgulüliti (11) abil sisse. Roheline valgusdiod (filter korras) näitab seda, et seade töötab. Ekraanile (13) ilmub turbiini pöörlemiskiiruse protsent.

4. Seadme käsitlemine

Töörežiim

Valmistajatehase poolt asub seade **režiimis 0**. Alarõhku reguleeritakse sealjuures 8.000 Pa-le. See vastab optimaalsele seadistusele otseäratõmbel WELLER FE jootekolvidega. Muudatused ei ole **režiimis 0** võimalikud. Juhul, kui reguleerimiseks vajatakse teist alarõhku, siis on seda võimalik muuta seadistusrežiimis 2 alates 5.000 Pa kuni 8.000 Pa sammudega 100 Pa. (Näit 50 - 100)

Töörežiimi ümberlülitamine

Hoidke klahve **UP** ja **DOWN** (14/15) sisselülitamise ajal üheaegselt allavajutatuna. Ekraanil näidatakse hetkel kehtivat töörežiimi (valmistajatehase poolt -0-). **TIMER**-klahvile (16) vajutades saate seadme ümber lülitada režiimi 1 või režiimi 2. Pärast **UP** ja **DOWN**-klahvide vabastamist käivitub seade valitud töörežiimis. Töörežiimis 1 töötab turbiin juhitava pöörlemiskiirusega. Turbiini pöörlemiskiirust ja koos sellega äratõmbevõimsus saab astmeteta reguleerida vahemikus 20% - 100% klahvi **UP/DOWN** (14/15) abil. Seaderežiimi 2 tuleks kasutada ainult seatava väärtuse muutmiseks. Seejärel tuleks seade taas lülitada töörežiimi 0. Töörežiim 0 töötab siis muudetud sihtväärtusega.

Filtri kontrollimine

Filtri seisundi indikaator (17) näitab rõhkude vahe mõõtmise teel, millal lubatav mustumine on ületatud ja filtrikomplekt tuleb vahetada. Punane valgusdiod (filter kontrol) põleb ja seade lülitub välja. Dispersioonfilter ja laiaribaline gaasifilter on teineteisega sobitatud selliselt, et nad vahetatakse kompaktiltrina üheskoos. Peentolmufilter (8) (filtrimatt), on kompaktiltri (7) eelfilter ja seetõttu tuleb seda vahetada tihedamini. Eelfiltrimati vahetamisest piisab, kui seadme uuesti sisselülitamisel punane valgusdiod (17) enam ei sütti.

Filtri töötundide näitamine

Vajutusega klahvile **TIMER** (16) saab näidata filtri aktuaalset töötundide arvu (näit x 10). Näit vilgub. Pärast filtri vahetamist tuleb töötundide näidik seada käsitsi tagasi algasendisse. Selleks tuleb hoida klahvi **TIMER** (16)

allavajutatuna seni, kuni näit muutub tagasi 000-ks.

Filtri töötundide etteandmine

Filtri vahetamisintervallide paremaks jälgimiseks võib filtri töötunnid ette anda. Kui töötundide arv on saavutatud, siis lülitub seade välja ning filtri vahetamist näidatakse näidu (13) vilkumise ja punase valgusdiodi (17) süttimisega.

Ettenähtud töötundide sisestamiseks vajutage klahvile **TIMER** (16). Aktuaalset töötundide seisu näidatakse vilkumise näiduga. Vilkuva näidu ajal vajutage üheaegselt klahvidele **UP/DOWN** (14/15). Seejärel sisestage klahvide **UP/DOWN** (14/15) abil ettenähtud töötundide arv.

RS232 port

WFE 20D on võimalik juhtida standardvarustuses sisestatud RS232 pordi (12) kaudu PC abil. Selle abil saab seadet teenindada ja kaugjuhtida kõikide funktsioonide osas.

Kaugjuhtimine (remote control)

Lisavarustusena saadaval olevat kaugjuhtimiseseadeldist juhitakse RS232 pordi (12) kaudu. Selle kaugjuhtimiseseadeldise abil on seadmele võimalik edastada põhifunktsioone.

- Seadme sisse/väljalülitamine
- Pöörlemiskiiruse seadistamine režiimis - 1 -
- Filtri seisundi näitamine

WFE 20D kasutamine kaugjuhtimise teel on abiks seadme asukoha määramisel.

Väljalülitamine

Tähelepanu:

Kahjulike gaaside kõrge kontsentratsioon kuumutab aktiivsütti. Et vältida seadme lubamatut soojenemist, tuleks sel enne väljalülitamist lasta mitme minuti jooksul töötada ilma kahjulike gaasideta.

5. Probleem ja lahendus

Probleem	Põhjus	Lahendus
Äratõmme puudub	Torustik on ebatihed Filter on mustunud Alarõhk on liiga väike	Tihendada torustik Vahetage filter Suurendage äratõmbevoimsust (ainult režiim 1)
WFE 20D ei käivitu	Termiliselt välja lülitunud	Lasta WFE 20D maha jahtuda Lülitage ca 3 tunni möödumisel uuesti sisse.
Filtrinäidik on punane	Filter on täitunud	Vahetage filter
Seade ei käivitu	Alarõhuvoolik filtri külge pole kinnitatud	Voolik tuleb pärast filtri vahetamist õigesti kinnitada.
Dispersioonfilter liiga kiiresti mustunud	Eelfiltrit pole paigaldatud	Paigaldage eelfilter Paigaldage F7 filter Tahkete osakeste suure osatähtsuse korral Paigaldage eelsöel.

6. Hooldus, tööjuhised

Äratõmmatud õhus sisalduvad mitmesugused rääbustid, rääbustikomponendid ja tolmuosakesed võivad filtri eluiga oluliselt vähendada.

Lakitud traatide jootmisel või keevitamisel õhus sisalduvate hõljuvate osakeste osakaal suureneb. Selliste või teiste taoliste kasutusjuhtumite korral tuleks standardne F5 filtrimatt asendada F7 klassi peentolmufiltriga.

Liimiaurude äratõmbamisel tuleb kasutada suurendatud aktiivsöekogusega kompaktiltrit (ilma dispersioonfiltrita).

Filtri vahetamine

Enne hooldustöödega alustamist tuleb seade võrgupistiku väljatõmbamise teel lahutada vooluvõrgust. Filtri vahetamiseks avatage turbiini korpuse (2) ja filtri korpuse (1) vahel asuvad fiksaatorid (5) ja võtke filtri korpus välja. Tõmmake hõrendusvoolik kompaktiltri küljest ära. Kompaktiltri (7) ja peentolmufiltri (8) võib välja tõmmata kandurite abil. Peentolmufilter on paigaldatud kompaktiltri sisse (vt kirjeldavat joonist 66).

Tähelepanu:

Filtri tagasiasetamisel tuleb hõrendusvoolik uuesti nõuetekohaselt külge ühendada ja pöörata kandurid suunaga allapoole.

Mustunud filtrid kuuluvad ohtlike jäätmete hulka.

7. Varuosad

Standardvarustuse varuosad vt kirjeldav joonis lk 66
Peentolmufilter F7
Laiaribaline gaasifilter (50% AKF, 50% Puratex) ilma dispersioonfiltrita H13

8. Lisavarustus

0058735909 Kaugjuhtimisseadeldis (remote control)
Torustik DN40 (lehekülj 67)

9. Tarne sisu

1 WFE 20D koos filtrikomplektiga
1 Ühendusjuhe
1 Kasutusjuhise
1 Ohutuseeskirjad

10. Lisa

Lisavarustus torustik DN40

Tehnilised muudatused võimalikud!

Uuendatud kasutusjuhendi leiate aadressilt
www.weller-tools.com.

Dėkojame, kad parodėte pasitikėjimą pirkdami „Weller“ litavimo dūmų išsiurbimo įrenginį WFE 20D. Gaminat šį įtaisą buvo laikomasi griežčiausių kokybės reikalavimų, užtikrinančių nepriekaištingą jo funkcionavimą.



1. Dėmesio!

Prieš pradėdami įtaisą eksploatuoti, atidžiai perskaitykite šią instrukciją ir saugos reikalavimus. Nesilaikantiems saugos reikalavimų kyla pavojus sveikatai ir gyvybei.

Jeigu įrenginiu bus naudojama ne pagal paskirtį, aprašytą instrukcijoje, arba savavališkai keičiama jo konstrukcija, gamintojas už pasekmes neatsako.

„Weller“ litavimo dūmų išsiurbimo įrenginys WFE 20D turi EB atitikties deklaraciją pagal pagrindinius direktyvų 2004/108/EB ir 2006/95/EB + 2006/42/EB saugos reikalavimus.

2. Aprašymas

WELLER litavimo garų ištraukimo įrenginyje WFE 20D įmontuota galinga, priežiūros nereikalaujanti turbina, todėl jis ypač tinkamas ilgalaikiai nuolatinei eksploatacijai pramonės sektoriuje.

Įrenginys skirtas dūmų išsiurbimui tiesiai nuo lituoklio ir netinkamas paviršiniam nusiurbimui. Skaitmeninė elektronika leidžia lengvai ir patogiai naudotis įrenginio funkcijomis. Elektroniniu būdu standartiniame režime (**režimas 0**) palaikoma nustatytoji 8.000 Pa turbino sukuriama subatmosferinio slėgio vertė.

Šią vertę galima atskirai keisti **režime 2**.

Jei pakanka mažesnės siurbimo galios, reguliuojamąjį parametą galima sumažinti **režime 2**.

Nustačius parametą reguliavimo režime 2, įrenginį vėl būtina perjungti į pageidaujimą darbo režimą, kad nustatytoji vertė nebūtų netyčia pakeista. Taip pat galima pagal apskų skaičių reguliuojamame **režime 1** rankiniu būdu

keisti turbino apsukas 20% - 100% ribose. Vamzdžių sistemai DN40 prijungti pateikiamos daugiausia 2 vakuuminės jungtys (3). Vamzdžių sistemą galima formuoti pagal individualius poreikius - bet kurioje vietoje prie lituoklių galima jungti vakuumines jungtis (kištukines movas) (maks. 20). Be to, pateikiamos papildomos 5 vakuuminės jungtys, kurias galima jungti tiesiai prie lituoklio dūmus išsiurbiančio įrenginio. Įmontuotas standartinis 3 pakopų filtras (smulkusis dulkių filtras, aerosolinių medžiagų filtras ir plačiajuostis dujų filtras) pritaikytas litavimo dūmų išsiurbimui. Naudojant testuotus H13 klasės aerosolinių medžiagų filtrus, iš gamyklos patiekto filtro dėklo nusodinimo laipsnis sudaro 99,95 %, esant 0,12 μm dalelių dydžiui pagal EN 1822. Šie duomenys galioja naudojant tik originalias dalis. Kada keisti filtrą, praneša indikatorius pagal slėgių skirtumų matavimus. Per standartinę RS232 sąsają galima valdyti arba nuotoliniu būdu kontroliuoti visas įrenginio funkcijas. Darbo valandų nustatymas ir darbo valandų nurodymas papildo įrenginio funkcijų gamą.

3. Pradedant naudotis

Tiesioginis FE lituoklio prijungimas

Prie litavimo dūmų išsiurbimo įrenginio WELLER WFE 20D galima jungti daugiausiai 5 WELLER FE lituoklius. Norint prijungti vakuumines žarnas, reikia nuimti dangtelius ir žarnas užmauti tiesiai ant kištukinės įmovos (4). FE lituoklio vakuomo žarnos ilgis 2,5 m. Jei reikia lituoti didesniais atstumais (iki 5 m), kaip papildomą įrangą galima įsigyti DN17 prailginimo žarną. Norint ją prijungti, ant įrenginio ir žarnos galo DN17 turi būti užmautos kištukinės įmovos.

Netiesioginis prijungimas per vamzdžių sistemą DN40 (papildoma įranga)

WELLER WFE 20D netiesiogiai gali būti jungiamas lankščia išsiurbimo žarna NW44 prie vakuomo vamzdžių sistemos. Tada 5 kištukinės įmovos (4) lieka uždarytos, o vamzdžių sistemos kaištis (3) ištraukiamas. Norint prijungti FE lituoklį, vamzdžių sistema norimoje vietoje

Techniniai duomenys

Matmenys ilgis x plotis x aukštis: 450 mm x 450 mm x 695 mm

Svoris: 45 kg

Įtampa: 230 V / 50 Hz

Elektr. galia: 630 VA

Subatmosferinis slėgis (reguliuojamas): 8.000 Pa

Didžiausias transportinis kiekis: 100 m^3/h

Triukšmo lygis: 51 dB(A)

Filtrai: 1 pakopa

2 ; 3 pakopa

F5 pirminis filtras

H13 klasės suspensinių medžiagų filtras

(99,95% dalelių iki maždaug 0,12 μm)

sujungtas su plačiajuosčiu dujų filtru

(50% AKF, 50% purateksas)

pragręžiama 7,0 mm ˆ, įsukama kištukinė įmova ir užmaunama FE lituoklio vakuomo žarna.

Elektros maitinimo prijungimas

Prieš pradėdant eksploatuoti, reikia patikrinti, ar nominalioji įtampa atitinka nurodytąjį įrenginio tipo lentelėje. Jei tinklo įtampa tinkama, prijunkite WFE 20D prie elektros tinklo (9) ir prietaisą įjunkite tinklo jungikliu (11). Kai prietaisas veikia, dega žalias šviesos diodas (tvarkingas filtras). Displėjuje (13) rodomos turbino apsuokos procentais.

4. Įrenginio valdymas

Darbinis režimas

Gamykloje nustatomas **režimas 0**. Taip įrenginyje nuolat palaikomas 8.000 Pa subatmosferinis slėgis. Tai atitinka optimalius tiesioginio išsiurbimo, naudojant WELLER FE lituoklius, nustatymus. **Režime 0** pakeitimai negalimi. Jei vis dėlto pageidaujate kitokio subatmosferinio slėgio, reguliavimo režime 2 jį galite keisti 100 Pa pakopomis nuo 5.000 Pa iki 8.000 Pa. (Rodmenys nuo 50 iki 100)

Darbo režimo perjungimas

Įjungdami vienu metu laikykite nuspaustus mygtukus **UP** ir **DOWN** (14/15). Ekranėlyje parodomas tuo metu nustatytas darbo režimas (gamykloje -0-). Papildomai paspaudus **TIMER** mygtuką (16), galima prietaisą perjungti iš režimo 1 į režimą 2. Atleidus **UP** ir **DOWN** mygtukus, įrenginys pradeda veikti nustatytu darbo režimu. Darbo režime 1 galima reguliuoti turbino apsuokų skaičių. Turbino apsuokų skaičių ir kartu siurbimo galią su **UP/DOWN** mygtukais (14/15) galima tolygiai keisti nuo 20 % iki 100 %. Reguliavimo režimas 2 turėtų būti naudojamas tik nustatytajai reguliavimo vertei keisti. Paskui vėl turėtų būti perjungiamas darbo režimas 0. Tada įrenginys darbo režimu 0 veiks pagal pakeistą nustatytąjį reguliavimo vertę.

Filtro kontrolė

Filtro būklės indikatorius (17), matuojant slėgių skirtumus filtre, signalizuoja, kad viršijamas užterštumo laipsnis ir reikia keisti filtrą. Raudonas šviesos diodas (filtro kontrolė) užsidega ir įrenginys išsijungia. Suspensinių medžiagų filtras ir plačiajuostis dujų filtras priderinti vienas prie kito, todėl juos reikia keisti kartu kaip kompaktinį filtrą. Smulkusis dulkių filtras (8) (filtruojantis kilimėlis) - tai kompaktnio filtro (7) pirminio filtravimo pakopa, todėl jį reikia keisti dažniau. Pakanka pakeisti pirminio filtravimo medžiagą, jei vėl įjungus prietaisą nebeužsidega raudonas šviesos diodas (17).

Filtro darbo valandų indikacija

Paspaudus mygtuką „**TIMER**“ (16) gali būti parodomas filtro darbo valandos (parodyta reikšmė x 10). Mirksintis indikatorius. Pakeitus filtrą, darbo valandų indikatorių į pradinę padėtį reikia nustatyti rankiniu būdu: paspaudę

laikykite mygtuką „**TIMER**“ (16), kol indikatoriuje pasirodys 000.

Filtro darbo valandų nurodymas

Siekiant geriau kontroliuoti filtro keitimo intervalus, galima nurodyti filtro darbo valandas. Pasiekus tam tikrą darbo valandų skaičių, prietaisas išsijungs, o apie filtro keitimą praneš mirksintis indikatorius (13) ir užsidegęs raudonas šviesos diodas (17).

Norėdami nurodyti darbo valandų skaičių, paspauskite mygtuką „**TIMER**“ (16). Pradeda mirksėti dabartinio darbo valandų skaičiaus indikatorius. Mirksint indikatoriumi vienu metu paspauskite „**UP**“/„**DOWN**“ mygtukus (14/15). Tada įveskite reikiamas darbo valandas mygtukais „**UP**“/„**DOWN**“ (14/15).

Sąsaja RS232

Per standartiškai komplektuojamą sąsają RS232 (12) įrenginį WFE 20D galima valdyti kompiuteriu. Juo gali būti reguliuojamos arba nuotoliniu būdu valdomos visos funkcijos.

Nuotolinis valdymas (Remote control)

Kaip papildoma įranga įsigyjamas nuotolinio valdymo įtaisas jungiamas prie RS232 sąsajos (12). Šiuo nuotolinio valdymo įtaisu gali būti valdomos pagrindinės prietaiso funkcijos.

- Įrenginio įjungimas/išjungimas
- Apsuokų reguliavimas - 1 - režime
- Filtro būklės indikacija

WFE 20D valdymo nuotoliniu būdu galimybė palengvina pasirinkti įrenginio vietą.

Išjungimas

Dėmesio:

Dėl didelės kenksmingų dujų koncentracijos įšyla aktyvioji anglis. Norint išvengti neleistino įšilimo, prieš išjungiant įrenginį reikėtų leisti jam paveikti kelias minutes be kenksmingų dujų.

5. Problemos ir sprendimai

Problema	Priežastis	Sprendimas
Nesuriama	Nesandari vamzdžių sistema Užterštas filtras Per žemas subatmosferinis slėgis	Užsandarinti vamzdžių sistemą Pakeisti filtrą Padidinti siurbimo galią (tik 1 režime)
WFE 20D neįsijungia	Terminis išsijungimas	Leisti WFE 20D atvėsti Maždaug po 3 val. vėl įjungti.
Filtro indikatorius dega raudonai	Filtras pilnas	Pakeisti filtrą
Prietaisas neįsijungia	Subatmosferinio slėgio žarna, pakeitus filtrą, nebuvo užmauta	Teisingai ant filtro užmauti žarną.
Suspensinių medž. filtras greitai užsiteršia	Neįdėtas pirminis filtras	Įdėti pirminį filtrą Įdėti F7 filtrą Esant dideliame kietųjų medžiagų kiekiui įstatyti pirminio valymo filtrą.

6. Techninė priežiūra, darbo nurodymai

Įvairūs flūsai, flūsio dalelės bei dulkių dalelės įsuriama-me ore gali žymiai sutrumpinti filtro eksploatacijos laiką.

Lituoiant arba virinant lakuotą vielą, ore padidėja suspensinių medžiagų kiekis. Jei atliekami šie ar panašūs darbai, standartinę F5 filtravimo medžiagą reiktų pakeisti F7 klasės smulkiuoju dulkių filtru.

Išsiurbiant klijų garus reikia naudoti kompaktinį filtrą su padidintu aktyviosios anglies kiekiu (suspensinių medžiagų filtravimo pakopa).

Filtro keitimas

Prieš techninės priežiūros darbus būtina ištraukti įrenginio kištuką iš elektros tinklo. Norint pakeisti filtrą, reikia atleisti veržiklius (5) tarp turbinos korpuso (2) ir filtro korpuso (1) bei nukelti filtro korpusą. Subatmosferinio slėgio žarną numaukite nuo kompaktinio filtro. Kompaktinį filtrą (7) ir smulkųjį dulkių filtrą (8) galima išimti naudojant laikiklius. Smulkusis dulkių filtras įdėtas į kompaktinį filtrą (žr. surinkimo brėžinį 66).

Dėmesio:

Vėl įdėjus filtrą reikia tinkamai užmauti subatmosferinio slėgio žarną, o laikiklius pasukti žemyn.

Užteršti filtrai turi būti utilizuojami kaip specialiosios atliekos.

7. Atsarginės dalys

Standartinės komplektacijos atsarginės dalys, žr. surinkimo brėžinį 66 psl.

Smulkusis dulkių filtras F7

Plačiajuostis dulkių filtras (50% AKF, 50% puratekso) be suspensinių medžiagų filtro H13

8. Papildoma įranga

0058735909 Nuotolinis valdymas (remote control)

Vamzdžių sistema DN40 (67 psl.)

9. Tiekiamas kompletas

1 WFE 20D su filtro dėklu

1 prijungimo kabelis

1 naudojimo instrukcija

1 Saugos taisyklės

10. Papildoma įranga

Papildoma įranga - vamzdžių sistema DN40

Gamintojas turi teisę daryti techninius pakeitimus!

Atnaujintas naudojimo instrukcijas rasite www.weller-tools.com.

Mēs jums pateicamies par Weller lodēšanas dūmu uzsūcēja WFE 20D iegādi, tā apliecinot uzticību mūsu firmas ražojumiem. Izgatavošanas laikā tika ievērotas visstingrākās kvalitātes prasības, lai garantētu iekārtas nevainojamu darbību.



1. Uzmanību!

Pirms iekārtas lietošanas, lūdzu, uzmanīgi izlasiet lietošanas instrukciju un tai pievienotos drošības norādījumus. Šo drošības noteikumu neievērošana apdraud veselību un dzīvību.

Par lietošanas instrukcijā neiekļautu pielietojuma veidu, piemēram, patstāvīgi veiktām konstrukcijas izmaiņām, izgatavotājs neuzņemas nekādu atbildību.

Weller lodēšanas dūmu uzsūcējs WFE 20D atbilst ES atbilstības apliecinājumiem saskaņā ar direktīvu 2004/108/ES un 2006/95/ES + 2006/42/ES drošības pamatprasībām.

2. Apraksts

WELLER lodēšanas dūmu uzsūkšanas iekārta WFE 20D ir aprīkota ar jaudīgu, turbīnu, kurai nav nepieciešama apkalpe, tādēļ ir jo īpaši piemērota ilgstošai industriālai ekspluatācijai.

Iekārtu paredzēts lietot tiešajai uzsūcei pie lodāmura, un tā nav piemērota uzsūcei no virsmas. Digitāla elektronika nodrošina vienkāršu un komfortablu izmantojamo funkciju apkalpi. Turbīnas radīto vakuuma standarta režīmā (**0 režīms**) elektroniski regulē uz iepriekš iestatīto vērtību 8.000 Pa.

Šo vērtību **2. režīmā** var mainīt individuāli.

Ja pietiek ar mazāku uzsūkšanas jaudu, **2. režīmā** regulējamo vēlamo vērtību var samazināt.

Pēc tam, kad 2. iestatījuma **režīmā** ir veikts iestatījums, iekārtu atkal jāpārslēdz izvēlētajā ekspluatācijas režīmā,

lai novērstu neapzinātu vēlamās vērtības maiņu. Papildu 1. apgriezīnu vadītāja režīmā turbīnas apgriezīnu skaitu var manuāli mainīt intervālā no 20% līdz 100%. Cauruļu sistēmas DN40 pieslēgšanai pieejamas maksimāli 2 vakuuma pieslēguma vietas (3). Cauruļu sistēmu var veidot individuāli, ar brīvi izvēlētu lodāmuru (maksimāli 20) vakuuma pieslēguma vietu (savienojuma nipeļi) izvietojumu. Alternatīvi pieejamas 5 vakuuma pieslēguma vietas tieši pie lodāmura uzsūces. Ievietotais 3 pakāpju filtrs (sīko putekļu filtrs, saspiešanās vielas filtrs un platjoslas gāzes filtrs) tā standarta komplektācijā paredzēts lodēšanas dūmu filtrēšanai. Lietojot pārbaudītu tipveida H13 klases saspiešanās vielas filtru, filtru komplekta atdalīšanas lielums izsūtīšanas stāvoklī pēc EN 1822, ar daļiņu lielumu 0,12 μm , ir aptuveni 99,95%. Norādītos datus var sasniegt tikai, lietojot oriģinālās daļas. Filtru maiņas nepieciešamību konstatē, veicot iekārtas diferences spiediena mērījumu. Lietojot standarta RS232 pieslēgvietu, iekārtu var apkalpot pilnā tās funkciju apjomā vai apkalpot ar tālvadību. Iekārtas funkciju apjomu paplašina darbības laika noteikšanas un darbības laika ievades funkcija.

3. Lietošana

FE lodāmura tiešais pieslēgums

Lodēšanas dūmu uzsūcējs WELLER WFE 20D piemērots tiešajam pieslēgumam pie ne vairāk kā 5 WELLER FE lodāmuriem. Vakuuma cauruļu pieslēgumam noņemt noslēgvākus un caurules uzlikt tieši uz savienojuma nipeļa (4). Vakuuma cauruļu garums FE lodāmuram sasniedz 2,5 metrus. Tālākām lodēšanas vietām (līdz 5 m) var tikt izmantota pagarinājuma caurule DN17, kas tiek piedāvāta kā piederums. Šim nolūkam pie iekārtas un cauruļu galos tiek uzmontēts savienojuma nipelis DN17.

Netiešais pieslēgums ar cauruļu sistēmu DN40

(piederums)

Netiešajā pieslēgumā WELLER WFE 20D ar lokanas atsūces caurules NW44 palīdzību tiek savienots ar vakuuma cauruļu sistēmu. Noslēgti paliek 5 savienojuma nipeļi (4)

Tehniskie dati

Izmēri L X B X H: 450 mm x 450 mm x 695 mm

Svars: 45 kg

Spriegums : 230 V / 50 Hz

Elektriskā jauda: 630 VA

Vakuums (noregulēts): 8.000 Pa

Maksimālā ierosa: 100 m³/h

Trokšņu līmenis: 51 dB(A)

Filtra nomainīšana: 1 pakāpe
2. pakāpe ; 3

prefiltrs F5
saspiešanās vielas filtrs H13 klase
(99,95% daļiņu līdz aptuveni 0,12 μm)
savienojumā ar vienu platjoslas gāzes filtru
(50% AKF, 50% Puratex)

un tiek noņemta cauruļu sistēmas noslēgtapa (3). FE lodāmura pieslēgumam cauruļu sistēmai vēlamajā vietā tiek izveidota 7,0 mm atvere, kurā ieskrūvē savienojuma nipelī un uzliek FE lodāmura vakuuma cauruli.

Elektriskais pieslēgums

Pirms lietošanas jāpārbauda tīkla nominālā sprieguma atbilstība norādījumiem uz sērijas plāksnītes. Tīkla sprieguma atbilstības gadījumā savienot WFE 20D ar tīklu (9) un iekārtu ieslēgt elektrības barošanas slēdzī (11). Zaļa gaismas diode (filtrs darba kārtībā) norāda uz iekārtas darbību. Displejā (13) redzams procentuālais turbīnas frekvences rādījums.

4. Iekārtas apkope

Ekspluatācijas režīms

Piegādājot no rūpnīcas, iekārta ir iestatīta **0 režīmā**. Vakuums ir neregulēts uz 8.000 Pa. Tas atbilst optimālajam tiešās uzsūces iestatījumam ar lodāmuru WELLER FE. **0 režīmā** izmaiņas nav iespējamas. Ja regulēšanai tomēr nepieciešams citādāks vakuums, 2. iestatījumu režīmā to ar soli 100 Pa var regulēt no 5.000 Pa līdz 8.000 Pa. Rādījumi no 50 līdz 100).

Ekspluatācijas režīma pārslēgšana

Ieslēgšanas laikā turiet nospiestu taustiņus **UP** un **DOWN** (14/15). Displejā tiks parādīts aktīvais iestatītais ekspluatācijas režīms (rūpnīcas iestatījums -0-). Papildus nospiežot taustiņu **TIMER** (16), iekārtu var pārslēgt 1. režīmā vai 2. režīmā. Pēc **UP** un **DOWN** taustiņu atlaišanas iekārta uzsāk darbu iestatītajā ekspluatācijas režīmā. 1. ekspluatācijas režīmā turbīna strādā apgriezīgu vadības režīmā. Turbīnas apgriezīgu skaitu un līdz ar to arī uzsūkšanas jaudu var pakāpeniski mainīt ar **UP/DOWN** taustiņiem (14/15) no 20% līdz 100%. 2. iestatījumu režīmu ieteicams lietot tikai vēlamās regulēšanas vērtības mainīšanai. Pēc tam ieteicams pārslēgties ekspluatācijas 0 režīmā. Ekspluatācijas 0 režīms darbojas ar mainīto vēlamu vērtību.

Filtru kontrole

Filtru stāvokļa rādījums (17) ar diferencētu spiedienu mērījumu uzrāda, kad tiek pārsniegts piesārņojuma līmenis un jānomaina filtru komplektācija. Sarkanā gaismas diode (filter control) mirgo un iekārta izslēdzas. Saspiestās vielas filtrs un plaļoslas gāzes filtrs ir savstarpēji saskaņoti, un tie jānomaina kā kompaktais filtru komplekts.

Siko putekļu filtrs (8) (filtra paliktnis) ir priekšfiltra pakāpe kompaktiltrā (7), tādēļ tas jāmaina biežāk. Priekšfiltra plāksnes nomaiņa tiek uzskatīta par pietiekamu, ja pēcatkārtotas iekārtas lietošanas vairs nemirgo sarkanā gaismas diode (17).

Filtra darbības laika uzrādīšana

Nospiežot **TAIMERA** taustiņu (16), iespējams nolasīt aktuālos rādījumus par filtra darbības laiku stundās (rādījumi x 10). Mirgojoši rādījumi. Pēc filtru nomaiņas darbības stundu rādījumi jāpārsta atpakaļ ar roku. Šim nolūkam turēt nospiestu **TAIMERA** taustiņu (16), līdz rādījums atkal ir pārstatīts uz 000.

Filtra darba stundu iepriekšēja norāde

Vieglākai filtru nomaiņas intervālu ievērošanai filtra darbības laiku var iepriekš norādīt. Kad norādītais darba stundu skaits ir sasniegts, iekārta atslēdzas un par filtru nomaiņas nepieciešamību ziņo mirgojošais rādījums (13) un sarkanās gaismas diodes (17) ieslēgšanās.

Darbības laika noklusētās vērtības rādījumu ievadīšanai piespied **TAIMERA** taustiņu (16). Aktuālo filtra darbības laiku norāda mirgojošais rādījums. Rādījuma mirgošanas laikā vienlaikus nospiest taustiņus **UP/DOWN** (14/15). Noslēgumā ievadīt sagaidāmās darba stundas ar taustiņiem **UP/DOWN** (14/15).

Savienojuma vieta RS232

Pastāv iespēja ar standartveidā iebūvētu RS232 savienojuma vietu (12) vadīt WFE 20D ar PC. Iekārtu var apkalpot pilnā funkciju apjomā vai lietot, piemēram, telediagnozi.

Tālvadība (Remote control)

Kā piederums piedāvātā tālvadība tiek izmantota ar RS232 savienojuma vietas (12) palīdzību. Ar distances vadības apkopi var tikt pārnestas iekārtas pamatfunkcijas.

- Ieslēgt/izslēgt iekārta
- Apgriezīgu skaita iestatīšana variantā Mode - 1 -
- Filtra stāvokļa rādījumi

WFE 20D darbība ar tālvadību ir noderīga iekārtas atrašanās vietas izvēlē.

Lietošanas pārtraukšana

Uzmanību:

Augsta kaitīgo gāzu koncentrācija izraisa aktīvās ogles uzsilšanu. Lai nepieļautu pārmērīgu uzsilšanu, pirms atslēgšanas vajadzētu iekārtu vairākas minūtes darbināt bezgāzu režīmā.

5. Problēma un risinājums

Problēma	Cēlonis	Risinājums
Nepietiekama uzsūkšanas jauda	Nenoblīvēta cauruļu sistēma Piesārņots filtrs Spiediens par zemu	Noblīvēt cauruļu sistēmu Nomainīt filtru Palielināt atsūkšanas jaudu (tikai 1. režīms)
WFE 20D neiedarbinās	Termiska atslēgšanās	WFE 20D atdzesēt Pēc aptuveni 3 stundām vēlreiz ieslēgt.
Filtera rādījums sarkans	Filtrs pārpildīts	Nomainīt filtru
Iekārta neiedarbinās	Vakuuma caurule pēc filtra nomainīšanas nav uzlikta	Cauruli pie filtra uzlikt pareizi
saspiestās vielas filtrs ātri piesārņojies	Nav ievietots pretfiltrs	Ievietot pretfiltru ievietot F7 filtru Augstā cietu daļiņu koncentrācijā ievietot iepriekšējo atdalītāju.

6. Apkope, lietošanas norādījumi

Dažādi kušņi, to sastāvdaļas, kā arī dažādas putekļu daļiņas atsūcamajā gaisā var būtiski samazināt filtra darbības ilgumu.

Lakotu stieņu lodēšanas vai metināšanas laikā gaisā paaugstinās saspiesto vielu daļiņu koncentrācija. Šādiem vai līdzīgiem apstākļiem nepieciešams nomainīt standartu F5 filtra paliktņi uz F7 klases sīko putekļu filtru.

Līmes tvaiku atsūkšanai jālieto kompaktiltrs ar palielinātu aktivās ogles saturu (bez saspiestās vielas filtra paliktņa).

Filteru nomaīņa

Pirms apkopes darbiem iekārtu jāatslēdz no tīkla, izvelkot tīkla spraudni. Filtru nomaīņai jāatver skava (5) starp turbīnas korpusu (2) un filtru korpusu (1) un jānoceļ filtra korpus. Vakuuma cauruli jāizvelk no kompaktiltra. Kompaktiltru (7) un sīko putekļu filtru (8) iespējams izņemt ar nesēja uzliktņa palīdzību. Sīko putekļu filtrs ievietots kompaktiltrā (skatīt ekspluatācijas zīmējumu 66).

Uzmanību:

Ievietojot filtru atpakaļ, noteikumiem atbilstoši jāuzliek vakuuma caurule un nesēja uzliktnis jāpagriež uz leju.

Piesārņotie filtri tiek uzskatīti par bīstamajiem atkritumiem.

7. Rezerves daļas

Standartaprīkojuma rezerves daļas skatīt ekspluatācijas zīmējumā 66. lappusē.

Sīko putekļu filtrs F7

Platjsolas gāzes filtrs (50% AKF, 50% Puratex) bez saspiestās vielas filtra H13

8. Piederumi

0058735909 Tālvadība (remote control)

Cauruļu sistēma DN40 (67. lpp.)

9. Piegādes komplekts

1 WFE 20D, ieskaitot filtru komplektu

1 pieslēguma kabelis

1 lietošanas instrukcija

1 Drošības pasākumu instrukcija

10. Pielikums

Piederumi cauruļu sistēmai DN40

Iespējamās tehniskas izmaiņas!

Aktualizēto lietošanas instrukciju var atrast vietnē www.weller-tools.com.

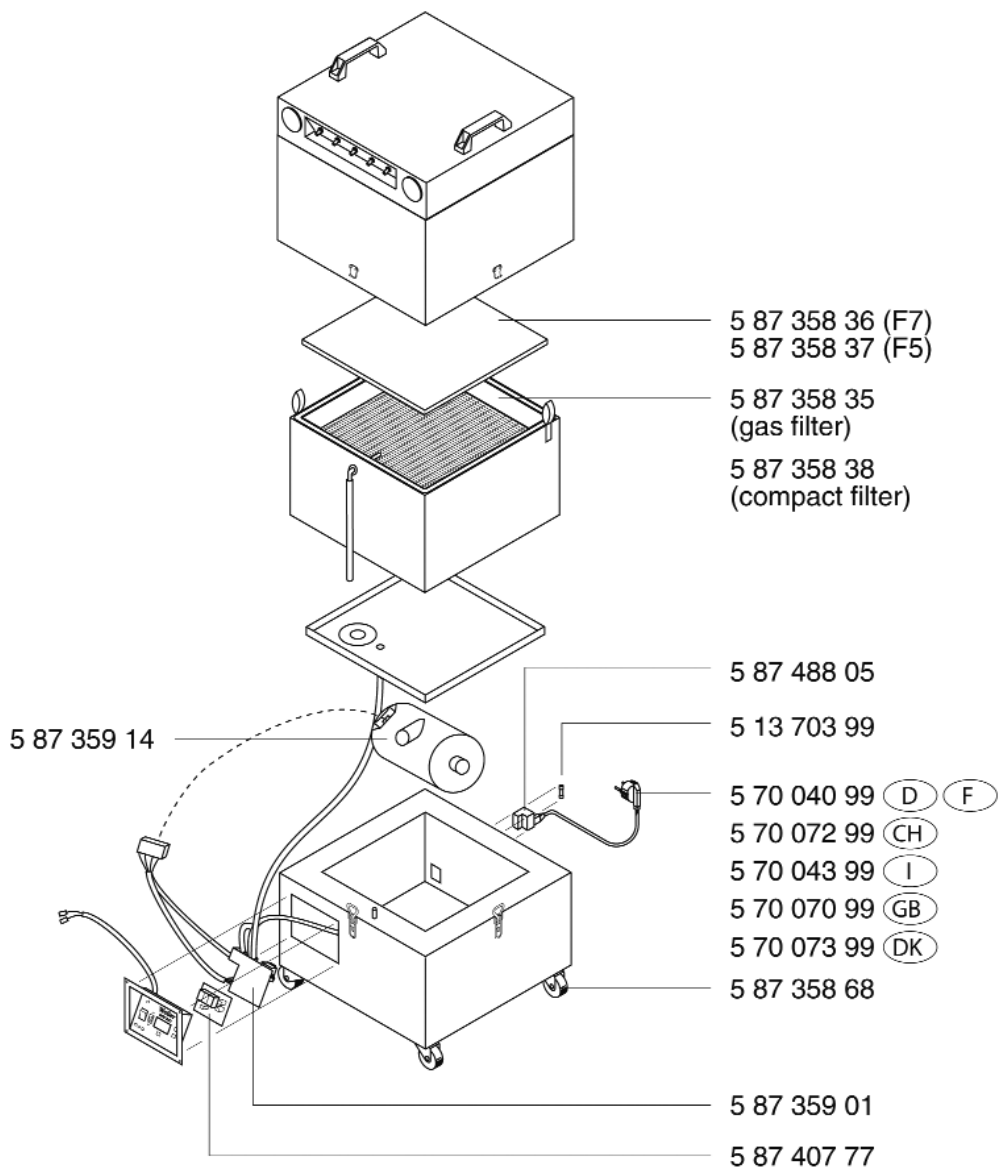

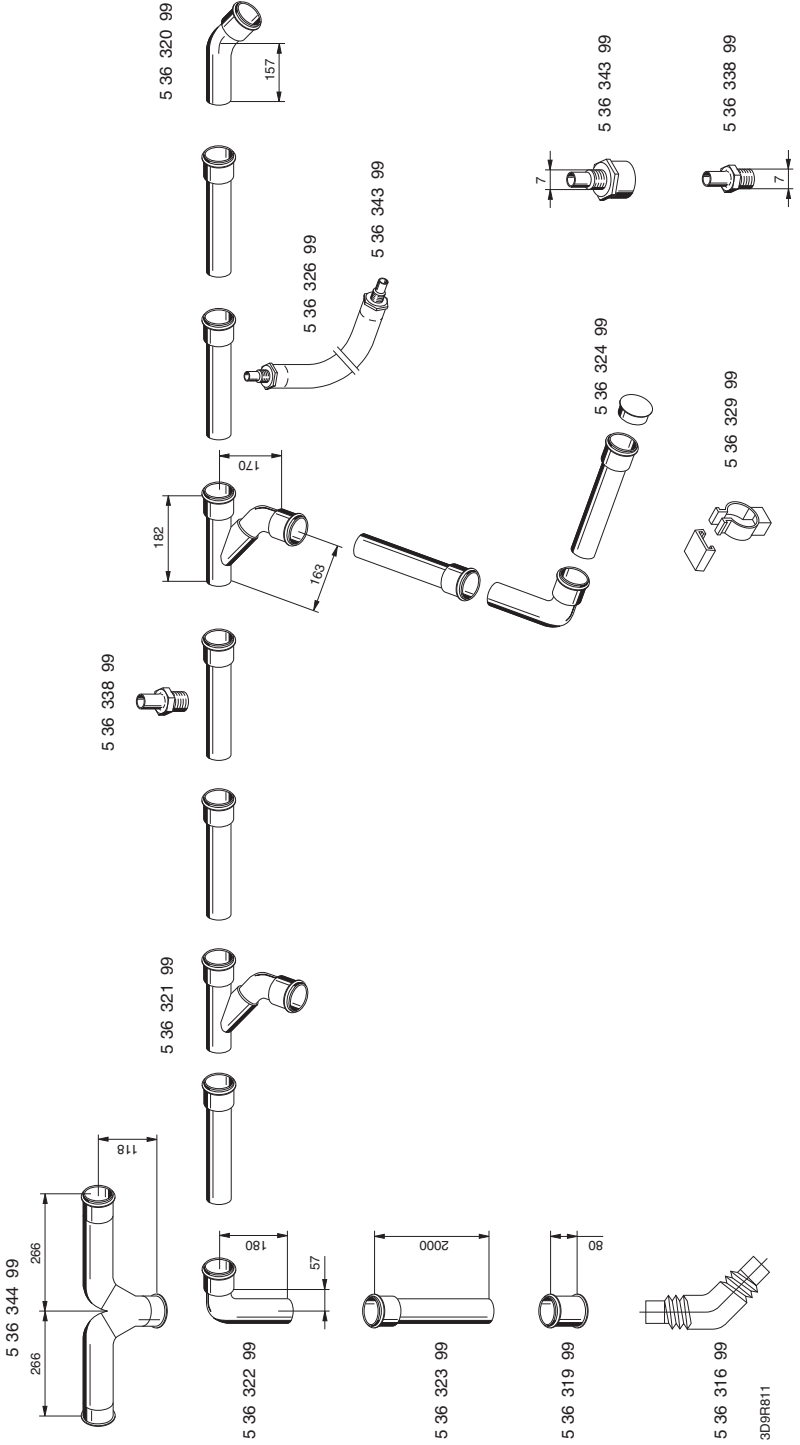

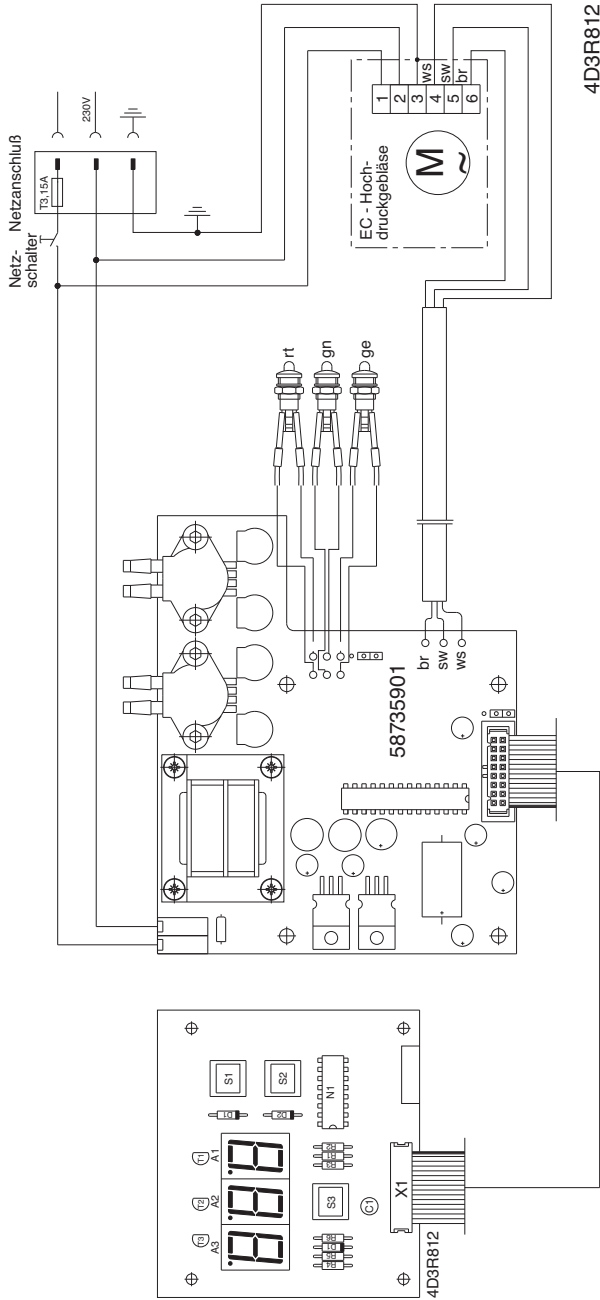

4D3R812